



# Uživatelský manuál

## Tauros ZX25c



[www.tauros.tech](http://www.tauros.tech)

**TAUROS**

***Děláme z práce záhnavu!***

# Úvod

Děkujeme za zakoupení traktoru Tauros ZX25c.

Tento návod k použití popisuje a vysvětluje správné použití, jednoduché metody údržby traktoru Tauros ZX25c.

Před použitím si prosím pečlivě přečtěte a důkladně porozumějte obsahu tohoto návodu a dodržujte pokyny, abyste mohli plně využít vynikající výkon traktoru a zajistili bezpečný a pohodlný provoz.

Po přečtení mějte tento návod u sebe, abyste k němu mohli snadno přistoupit, když narazíte na problémy. Upozorňujeme, že některé komponenty mohou být změněny za účelem zlepšení kvality a výkonu produktu nebo z bezpečnostních důvodů. V takovém případě se produkt může lišit od obsahu tohoto návodu.

## Bezpečí na prvním místě!

Upozornění v tomto návodu k obsluze a výstražné štítky na stroji označují správné způsoby používání stroje a jejich nedodržování mohou způsobit osobní nehodu.

Přečtěte si prosím pozorně návod k použití a dodržujte jej.

Pokud je varovný štítek znečištěný nebo odlepený, objednejte si jej u firmy Tauros nebo našich prodejců a ujistěte se, že jsou tyto nálepky na správném místě.



**Nebezpečí**

Označuje, že nedodržení bezpečnostních opatření bude mít za následek smrt nebo vážné zranění.



**Varování**

Označuje, že nedodržení bezpečnostních opatření může mít za následek smrt nebo vážné zranění.



**Pozor**

Označuje, že nedodržení bezpečnostních opatření může vést ke zranění.

**Důležité!**

Označuje, že nedodržení bezpečnostních opatření může vést k poškození nebo nesprávné funkci stroje.

## Účel traktoru

Používejte prosím stroj pouze k určenému účelu a žádným způsobem jej neupravujte.

Vezměte prosím na vědomí, že přicházíte o záruku na stroj v případě, že jej budete používat pro jiné účely, než jsou uvedeny v uživatelském manuálu.

Standard provedení produktu: GB/T 15370.1-2012

# OBSAH

## ▲ Pokyny pro bezpečné používání stroje

Ochrana proti převrácení (ochranný rám).....	1
Před provozem .....	2
Startování motoru .....	3
Řízení traktoru .....	3
Použití stroje .....	5
Řízení traktoru mimo terén .....	6
Parkování a skladování .....	7
Kontrola, doplňování paliva a údržba .....	7
Varování štítky .....	9
Údržba varování štítků .....	15

## Servis a Záruka

Servis a Záruka .....	16
Dodací lhůta náhradních dílů .....	16

## Startování a zastavení motoru

Způsob spouštění .....	20
Způsob zastavení .....	22
Startování v chladném počasí .....	23
Stav nouze v případě selhání baterie .....	23

## Provoz traktoru

Záběh (50 hodin) .....	24
Nastavení sedadla .....	25
Nastavení světel .....	26
Startování/Jízda .....	27
Parkování .....	30
Způsob použití uzávěrky diferenciálu .....	32
Bezpečnostní opatření pro řízení na cestě .....	33
Bezpečnostní opatření pro nakládání .....	34
Opatření při používání posilovače řízení .....	34

## Použití hydrauliky a kardanu

Princip hydrauliky .....	35
Tříbodový závěs .....	36
Kardan (PTO) .....	38

## Pneumatiky a Hmotnost

Pneumatiky .....	40
Nastavení kol .....	40
Hmotnost .....	43

## Jednoduchý servis a údržba z Traktor

Příprava před servisem a Údržba .....	44
Opatření při mytí traktoru .....	44
Seznam dílů pro pravidelnou kontrolu .....	45
Doplňování provozovacích látek .....	47
Demontáž krytu .....	48
Denní kontrola .....	49
Servis po 50 Mth .....	54
Servis po 100 Mth .....	56
Servis po 200 Mth .....	59
Servis po 300 Mth .....	61
Servis po 400 Mth .....	62
Servis po 800 Mth .....	63
Servis po 1 roce užívání .....	63
Servis po 2 roce užívání .....	63
Nezbytná kontrola a údržba .....	65

## Skladování Traktor

Údržba při dlouhodobém skladování .....	66
---	----

## Odstraňování problémů

Odstraňování problémů motoru .....	68
------------------------------------	----

Před použitím tohoto stroje si pečlivě přečtěte tento **návod k použití**. Všechna zde uvedená bezpečnostní opatření jsou důležitým obsahem týkajícím se osobní bezpečnosti. Dbejte na jejich dodržování.

V této příručce jsou důležité bezpečnostní otázky rozděleny do čtyř kategorií: **Nebezpečí, Varování, Pozor a Důležité**. Tento návod k obsluze platí pro všechny typy **traktorů s ROPS**.

## System ochrany proti převrácení (ROPS)

Účelem **systemu ROPS** je zmírnit zranění při převrácení traktoru, nikoli zabránit vzniku nehody při převrácení. Dodržujte prosím bezpečnostní opatření a jezděte bezpečně.

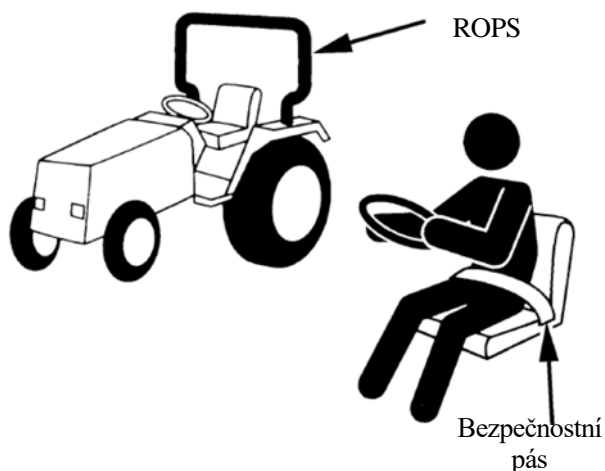

1. Při jízdě nezapomeňte používat ROPS a bezpečnostní pásy.
2. Po sejmutí ROPS nejezděte.
3. Kromě situace, že ROPS na vjezd a výjezd ze skladu je vyšší než rám dveří, před jízdou vždy postavte a zajistěte ROPS. Pokud je ROPS sklopený, nebude při převrácení traktoru fungovat.
4. Když je systém ROPS postaven, připevněte sedadlo. pás při jízdě. Když je ROPS sklopený, nezapínejte bezpečnostní pás.

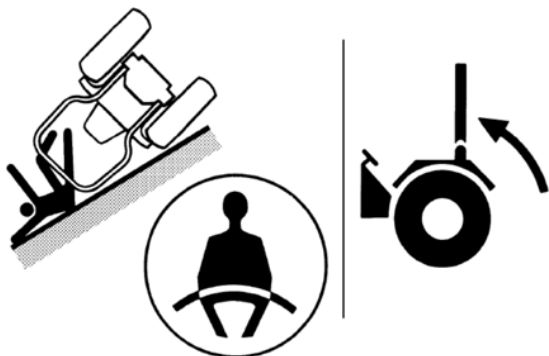

5. Při sklápění nebo stavění ROPS dbejte na to, abyste pracovní stroj položili na zem na rovné místo, vypněte motor a zastavte stroj.
6. Neupravujte ROPS. Pokud je ROPS poškozený nebo ohnutý, což má vliv na jeho pevnost, vyměňte systém ROPS.

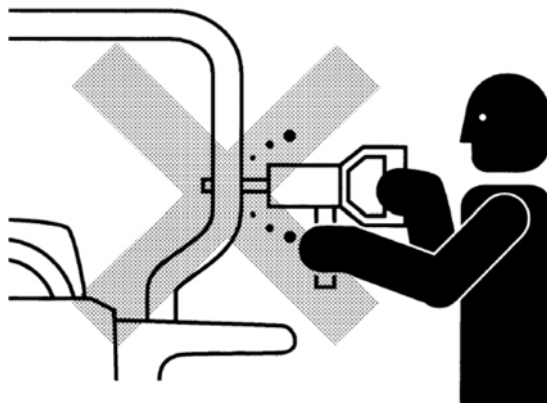

# ▲ Pokyny pro bezpečný provoz

# Čtěte prosím pozorně

## Před operací

1. Před zahájením práce s traktorem si pečlivě přečtěte návod k obsluze traktoru a příručku. nainstalovaný pracovní stroj a štítky ▲ připevněné ke stroji a před zahájením provozu porozumět jejich obsahu.



2. Před zapůjčením traktoru a pracovního stroje poučte ostatní uživatele o tom, jak s ním zacházet. jiným uživatelům nebo je nechat obsluhovat jinými uživateli, a ujistěte se, že si ostatní uživatelé pečlivě přečetli tento návod.
3. Nikdy nedovolte nikomu, kdo nerozumí obsah této příručky a štítky, nebo děti mladší 18 let, aby traktor obsluhovaly.
4. Začátečník nesmí řídit traktor, když instruktor není na místě.
5. Neříd'te traktor po požití alkoholu nebo když se necítíte dobře, jste nemocní nebo těhotní.
6. Nenoste prosím ručníky, opasky, pantofle nebo být při řízení traktoru chodit naboso. V opačném případě může dojít k nehodám v důsledku zaplétání oděvu do stroje nebo uklouznutí a pádu. V zájmu bezpečnosti používejte přilbu, protiskluzovou obuv, ochranné brýle a podle potřeby i rukavice.

7. Traktor neupravujte. Úpravy ovlivní nejen funkci traktoru, ale také jeho funkčnost. způsobit zranění a smrtelné úrazy.
  8. Nepoužívejte traktor a pracovní stroj s odstraněným ochranným krytem ROPS.
  9. Chybějící nebo poškozené díly včas vyměňte.
  10. Provádějte denní kontrolu součástí, jako jsou např. brzd, spojky, řízení a bezpečnostního zařízení, a pokud jsou opotřebované nebo poškozené, vyměňte je. Kromě toho pravidelně kontrolujte šrouby a matice, aby nedošlo k jejich uvolnění. (Podrobnosti naleznete v kapitole "Jednoduchý servis a údržba traktoru").
11. Dbejte na každodenní čištění traktoru. V opačném případě by odpadky nebo palivo v okolí baterie, kabelů, tlumiče výfuku nebo motoru mohly způsobit požár.

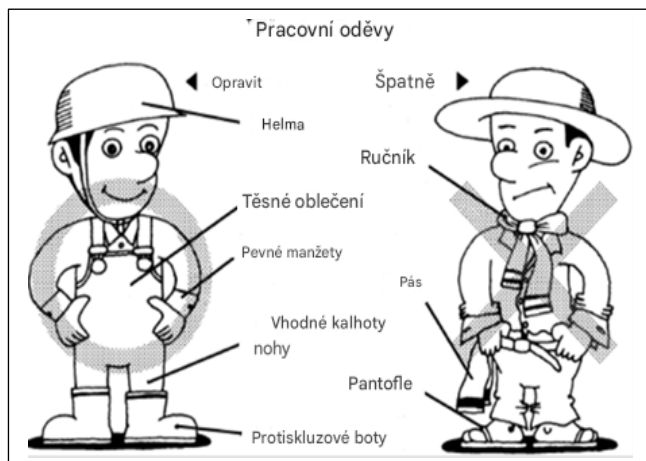

## Spuštění motoru

1. Před nastartováním motoru se posaďte na sedadlo a zkontrolujte, zda je páka řazení hlavního rychlostního stupně a páka řazení kloubového hřídele v poloze [Neutrál] a parkovací brzda je zatažená.
2. Při startování motoru nestůjte na zemi. Provádějte motor nenastartujte ani přímým připojením startéru. V opačném případě by mohlo dojít k nehodám v důsledku náhlého spuštění traktoru.



3. Při startování a jízdě s traktorem pečlivě zkontrolujte přední, zadní, levou a pravou stranu a proveďte nedovolit lidem (zejména dětem), aby se k němu přiblížili. V opačném případě hrozí nebezpečí nehody. Kromě toho se ujistěte, zda rám předních dveří nebo výšková omezovací lišta nenarazí na ROPS.



4. Při startování motoru v interiéru otevřete dveře a okna, abyste usnadnili větrání.

## Řízení traktoru

1. Při jízdě traktorem nenechávejte na traktoru sedět jiné osoby (zejména děti), s výjimkou řidiče. Kromě toho dbejte na to, abyste řídili na sedadle.



2. Při tažení používejte **tažný hák** a nikdy jej nezavěšujte na držák nebo nápravu vozidla. tříbodové zavěšení. Jinak hrozí poškození nebo převrácení traktoru.

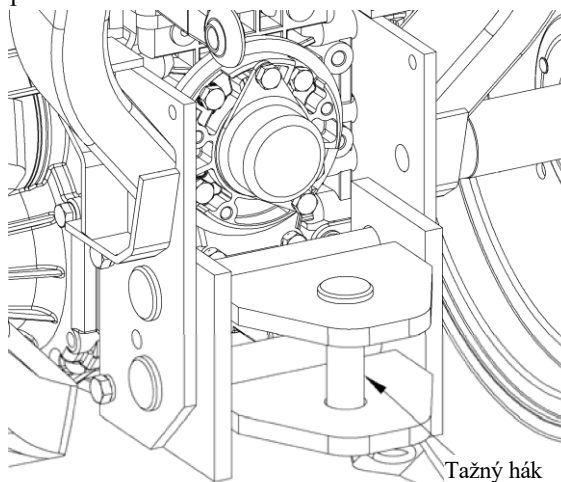

3. Traktor nezahřívejte a neprovozujte v prostoru s nedostatečným větráním. V opačném případě dojde k poškození výfukových plynů plyny produkované motorem mohou způsobit otravu řidiče oxidem uhelnatým.



## ▲ Pokyny pro bezpečný provoz

4. Nejezděte v blízkosti příkopů, děr nebo krajnic, kde může váha traktoru snadno způsobit převrácení. V místech s hustou trávou nebo kalužemi navíc někdy vznikají neviditelné jámy, takže při vjezdu traktoru může dojít k nehodě s převrácením. Při vjezdu do těchto míst nezapomeňte z traktoru vystoupit, abyste se ujistili, že je na místě bezpečno.

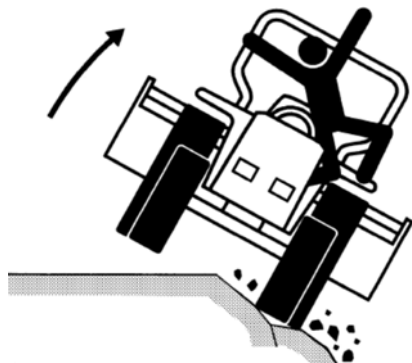

5. Při jízdě vpřed v příkopu nebo na silnici hrozí nebezpečí, že se traktor převrátí dozadu. blátivé oblasti nebo při pohybu vpřed v prudkém svahu. V takových případech couvejte.

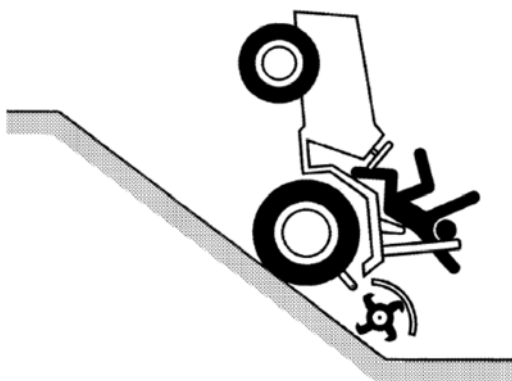

6. Při práci s jinými traktory se vzájemně informujte a dejte si vědět, co ten druhý dělá. strana udělá.
7. Při vjezdu na zemědělskou půdu a výjezdu z ní, při stoupání a klesání ze strmých svahů a při překonávání příkopů dbejte na to. pohybovat se v přímém směru nízkou rychlostí. V tomto okamžiku nezapomeňte zapojit levý a pravý brzdový pedál a zkontrolujte, zda je uzávěrka diferenciálu vypnutá.
8. V nefunkčním stavu použijte padající knoflíkem pro nastavení rychlosti se zablokuje (zastaví) hydraulický mechanismus, čímž se zabrání zvedání a klesání pracovního stroje v případě chybné obsluhy. Otočte knoflíkem na konec v pomalém směru a dojde k zablokování (zastavení) hydraulického mechanismu.

## Čtěte prosím pozorně

mechanismus.

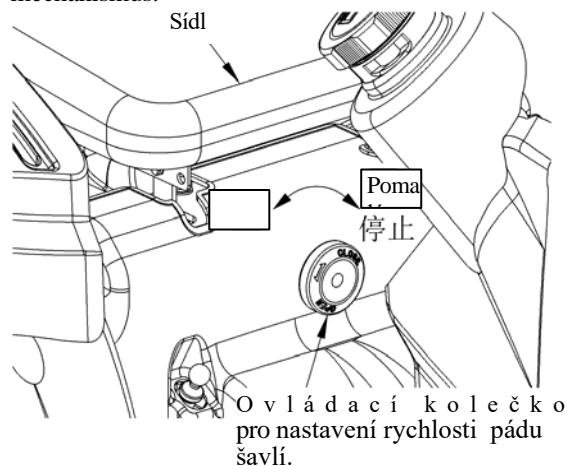

9. Při přejezdu strmého svahu nebo rýhy s velkým výškovým rozdílem na zemědělské půdě a při jiných příležitostech, zajistěte a upevněte odrazové můstky a jeďte nízkou rychlostí. Uspořádejte odrazové můstky 4krát delší než schody.

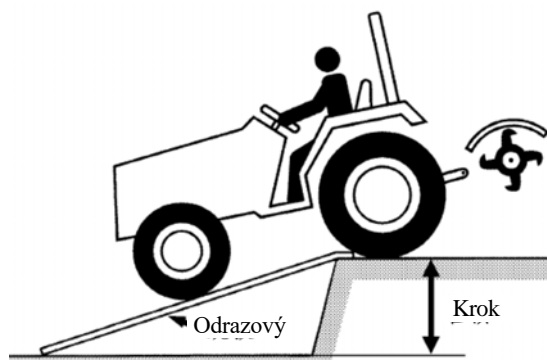

10. V případě strmého svahu, nakládání a vykládání traktoru, vjíždění a vyjíždění z traktoru, přejezdu hřebeny apod., je změna rychlosti v polovině dráhy velmi nebezpečná, proto předem nastavte řadič páku do bezpečné polohy pro nízkou rychlost.
11. Vypněte prosím dvourychlostní otáčení mimo zemědělské půdy a nevyužívají tuto funkci. Kromě toho nepoužívejte dvoji rychlost otáčení při jízdě vysokou rychlostí. V opačném případě může dojít k převrácení traktoru.



## ▲ Pokyny pro bezpečný provoz

### Používání pracovního stroje

1. Instalace a demontáž pracovního stroje se provádí na rovném a bezpečném místě.
2. Při vystupování z traktoru za účelem nasedání a sesedání, seřizovat, čistit nebo opravovat pracovní stroj s rotačním vývodovým hřídelem, musí řidič počkat, dokud se pracovní stroj zcela nezastaví. V opačném případě může dojít ke zranění osob v důsledku vtažení do pracovního stroje.

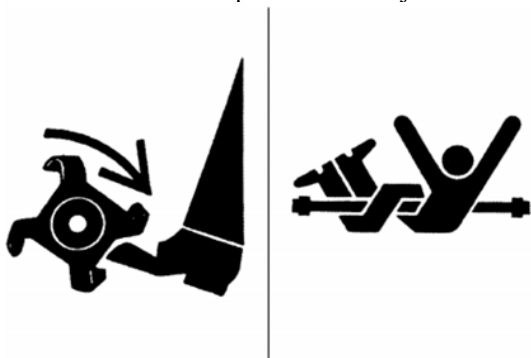

3. Pokud se vývodový hřídel nepoužívá, namontujte krytku vývodového hřídele.

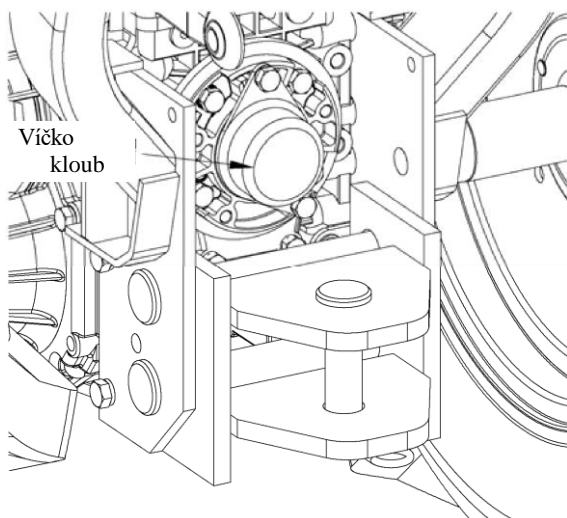

4. Při použití pracovního stroje s vývodovým hřídelem nepoužívejte pracovní stroj s vyššími otáčkami, než je rychlost otáčení zadané pro tento pracovní stroj. V opačném případě může dojít k poškození stroje a zranění osob.
5. Použijte pracovní stroj doporučený pro traktor. Pokud je pracovní stroj příliš velký nebo příliš malý, způsobí to nevyváženost, která může vést k poškození stroje nebo zranění osob. V takových případech se poraďte s prodejcem.
6. Při instalaci pracovního stroje umístěného vzadu,

## Čtěte prosím pozorně

zajistěte a nainstalujte protizávaží tak, aby zatížení řídicích (předních) kol dosáhlo nebo přesáhlo 20 % celkové hmotnosti.

**Poznámka:** Pokud je přední část traktoru příliš lehká, může dojít k nehodě při převrácení.



7. Pro dosažení dobré stability při práci s trakčním zařízením, na svahu, s čelním nakladačem a dalších procesy, musí být rozchod kol (vzdálenost mezi středy předních a zadních pneumatik) zvětšen v neomezeném rozsahu.

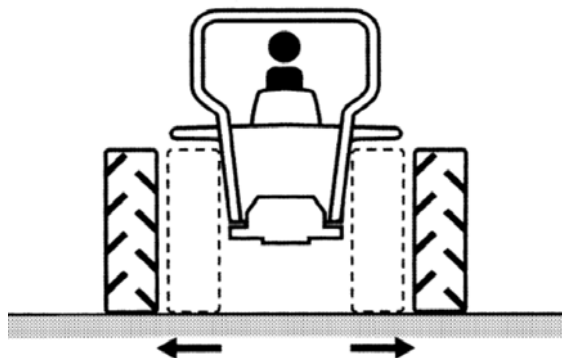



## ▲ Pokyny pro bezpečný provoz

### Jízda na silnici

1. Při jízdě po silnici spojte levý a pravý brzdový pedál s deskou brzdového táhla. Jedna neopatrné sešlápnutí brzdového pedálu při vysoké rychlosti způsobí prokluzování boku traktoru, což může vést k převrácení nebo dopravní nehodě.  
**Poznámka: Při jízdě po silnici musí být spojeny levý a pravý brzdový pedál; během provozu lze spojovací desku demontovat podle situace.**

4.

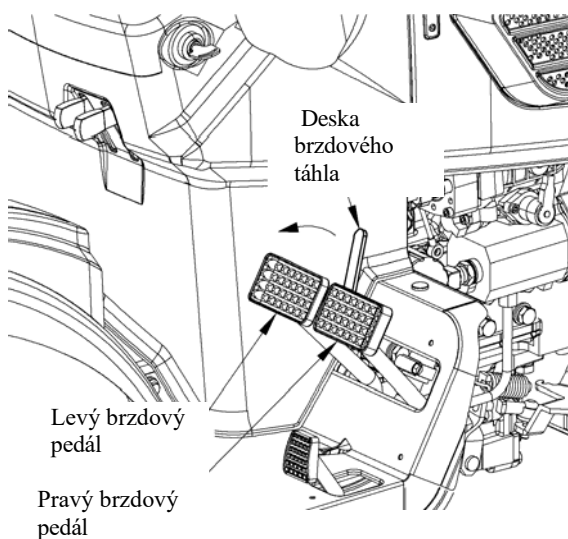

2. Při jízdě po silnici nikdy **nešlapejte na pedál uzávěrky diferenciálu**. V opačném případě traktor nebude normálně otáčet, což způsobuje poškození převodů traktoru, a dokonce i dopravní nehody.

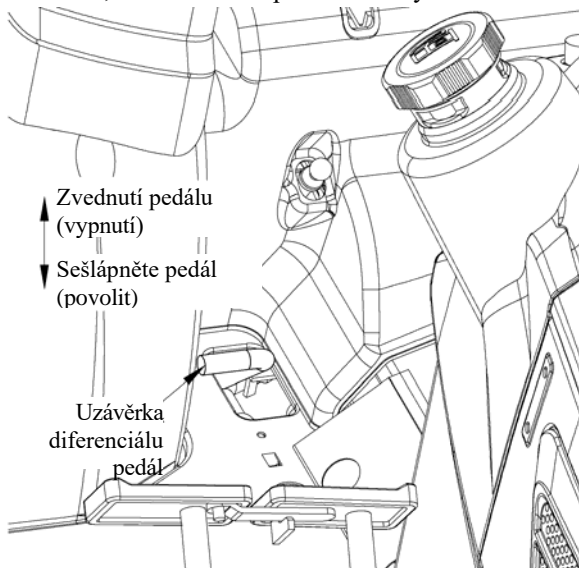

3. Před otáčením traktor zpomalte. Otáčení při vysoké rychlosti může způsobit převrácení traktoru.

## Čtěte prosím pozorně

Při jízdě z kopce nikdy nesešlapujte spojkový pedál. V opačném případě bude traktor zařazen na neutrál a pojede

při setrvačnosti, což může způsobit nehodu v důsledku ztráty kontroly nad vozidlem.

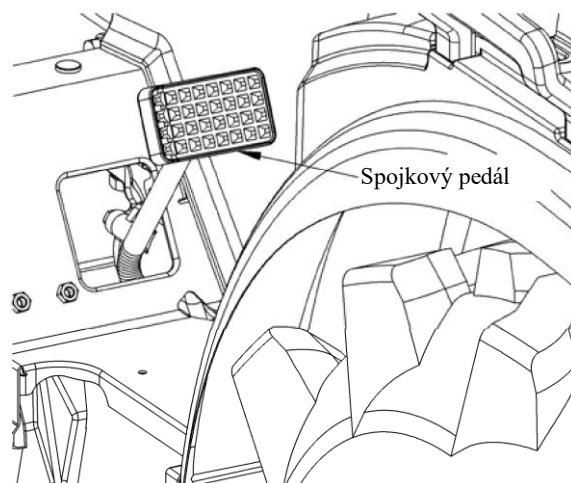

5. Dodržujte dopravní a bezpečnostní předpisy. Při jízdě dbejte na to, abyste prováděli související operace.

### Parkování a skladování

1. Při parkování vyberte rovné místo, kde lze traktor stabilně zaparkovat, umístěte řadící páku vývodového hřídele do polohy [**Neutrál**] (**N**) a sejměte nebo spusťte pracovní stroj na zem. Umístěte páky řazení hlavních a přídatných převodových stupňů do polohy [**Neutrál**] (**N**), otočte parkovací rukojeť do polohy [**Zap**] a poté vypněte motor a vytáhněte klíček. Pokud musíte zastavit na rampě, umístěte před a za zadní kola zarážky kol.

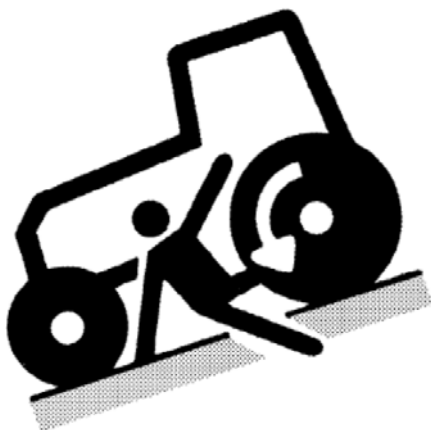

2. Neparkujte na místech, kde jsou naskládány hořlavé materiály, jako je seno a sláma.
3. Pokud chcete traktor přikrýt plachtou, proveďte to, tedy až po dostatečném vychladnutí tlumiče výfuku a motoru.

### Kontrola, doplňování paliva a údržba

1. Zaparkujte traktor na rovném místě, dejte řadící páku vývodového hřídele do polohy [**Neutrál**], spusťte pracovní pás.  
Stroj položte na zem a páky řazení hlavního a přídatného převodu nastavte do polohy [**Neutrál**]. Otočte parkovací rukojeť do polohy [**ON**] a vypněte motor.
2. Zkontrolujte a opravte motor, tlumič výfuku a chladič a další součásti po jejich úplném vychladnutí. V opačném případě hrozí nebezpečí opaření.



3. Při kontrole a opravách se zvednutým pracovním strojem musí být stroj uzamčen. (zastaveno) pomocí **knoflíku pro nastavení rychlosti pádu**, aby se zabránilo pádu stroje. Při blokování (zastavení) zajistěte zvedákem, abyste zabránili pádu stroje.

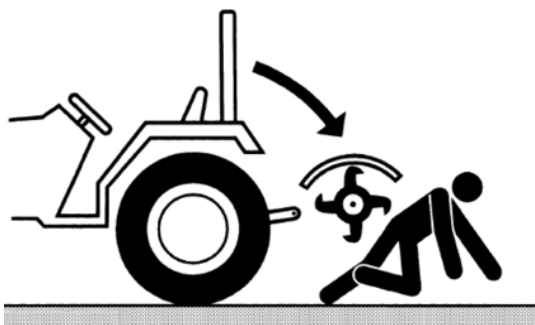

4. Při doplňování paliva nebo nabíjení baterie nekuřte a nepřikládejte do blízkosti otevřený oheň, protože by mohlo dojít k poškození baterie.  
hrozí nebezpečí vznícení a výbuchu.
5. Při připojování pomocného kabelu k vybitému akumulátoru si pečlivě přečtěte pokyny a dodržujte je. **Poznámka: Viz část "Nouzové ošetření při selhání akumulátoru" v kapitole "Startování a vypínání motoru".**
6. Při vyjímání baterie vyjměte nejprve záporný vodič baterie, aby nedošlo ke zkratu. Při instalaci baterie připojte záporný vodič jako poslední.

## ▲ Pokyny pro bezpečný provoz

- Ujistěte se, že je v pneumatikách udržován tlak uvedený v návodu k obsluze.  
Nadměrné nahuštění může vést k prasknutí pneumatiky a způsobit zranění.
- Pokud je pneumatika poškrábaná až k závitům kordu, pneumatiku nepoužívejte, protože hrozí její prasknutí.
- Výměna a údržba pneumatik, duší, ráfky a další díly musí být zpracovány profesionálními opraváři.

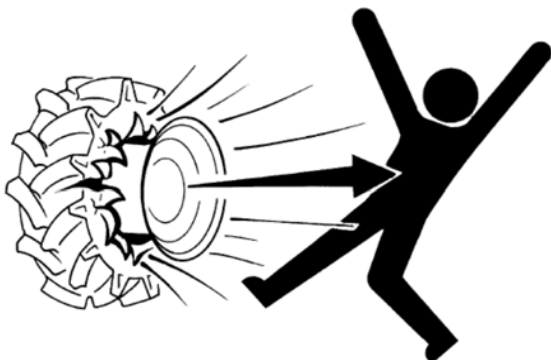

- Vytlačený hydraulický olej je díky tlaku dostatečně silný, aby pronikl kůží a způsobil zranění. Proto při demontáži hydraulických součástí dbejte na uvolnění zbytkového tlaku.



- Při hledání neviditelných otvorů pro únik oleje používejte ochranné brýle a lepenku, lupu a další nástroje k nalezení netěsných otvorů. Pokud olej vystříknutý z místa úniku pronikne na kůži, může způsobit alergii. Okamžitě vyhledejte lékařskou pomoc.

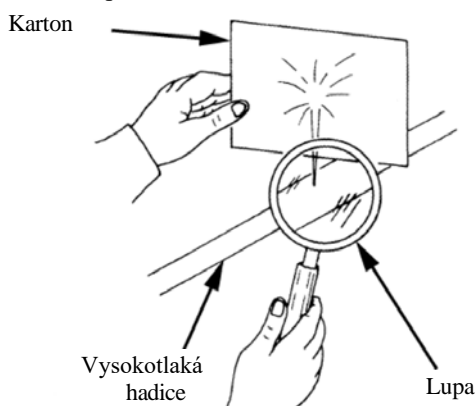

## Čtěte prosím pozorně

- Pokud je odpad odhozen nebo zlikvidován svévolně, způsobí znečištění životního prostředí a bude potrestán.  
podle zákona.
- Když je odpadní kapalina vypouštěna ze stroje, shromážděte ji do kontejneru.
- Nevylévejte odpadní kapalinu na zem, ani ji nevylévejte do řek, jezer a oceánů.
- Při vyřazování nebo likvidaci odpadního oleje, paliva, chladicí vody (nemrznoucí kapaliny), chladiva, rozpouštědel, filtrů, gumy a dalších škodlivých látek se poraďte s odborníky.  
prodejce nebo podnik na likvidaci průmyslového odpadu a zlikvidujte je v souladu s předpisy.



## Výstražné štítky a umístění

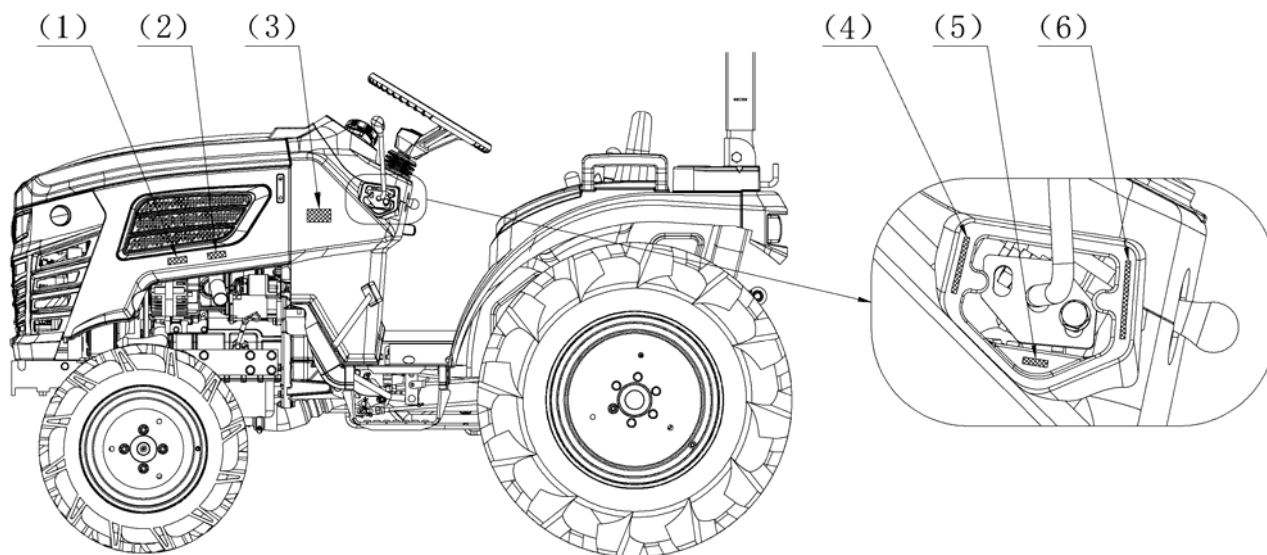

(1) Výstražný štítek pro výfuk

(2) Výstražný štítek pro výfukové potrubí



(3) Výstražný štítek pro provoz

(4) , (5) a (6) Štítek pro převody hlavní převodovky

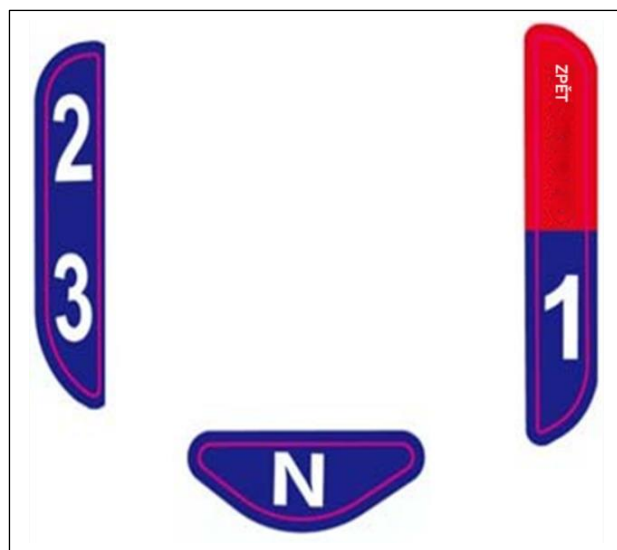

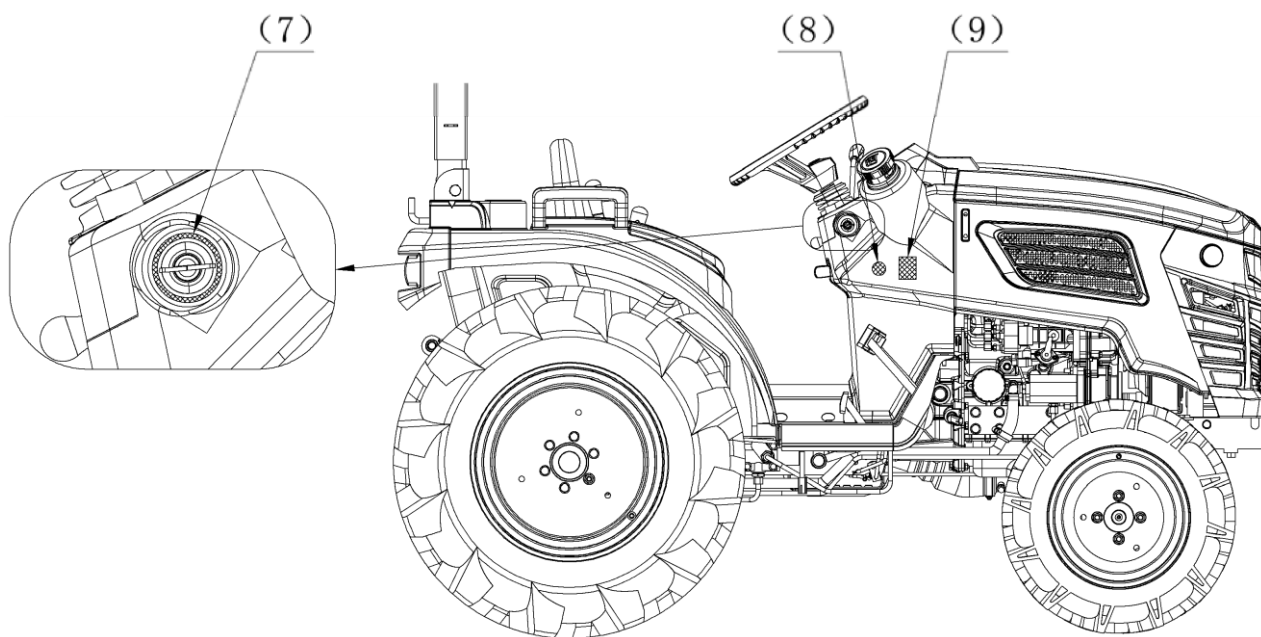

(7) Označení startovacího spínače

(9) Výstražný štítek pro plnění paliva

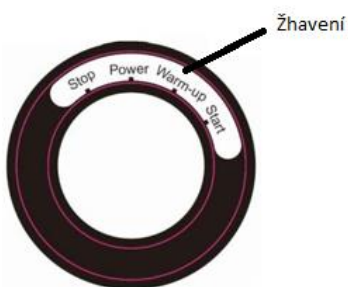

(8) Štítek pro plnění paliva



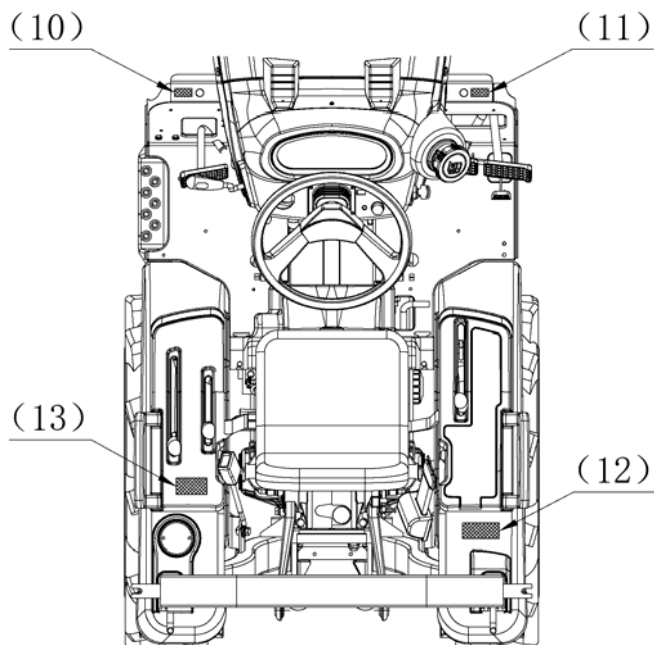

(10) Štítek spojkového pedálu

(11) Štítek brzdového pedálu

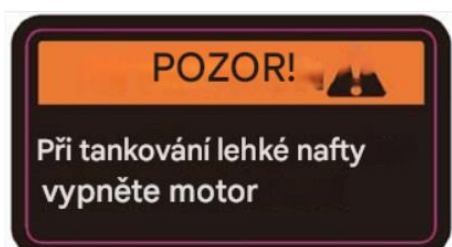

(12) Výstražný štítek pro blatník



(13) Označení rychloměru  
Model: TA254-A6

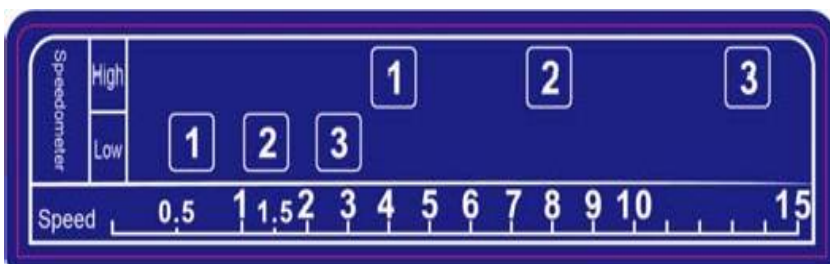

## ▲ Pokyny pro bezpečný provoz

## Čtěte prosím pozorně

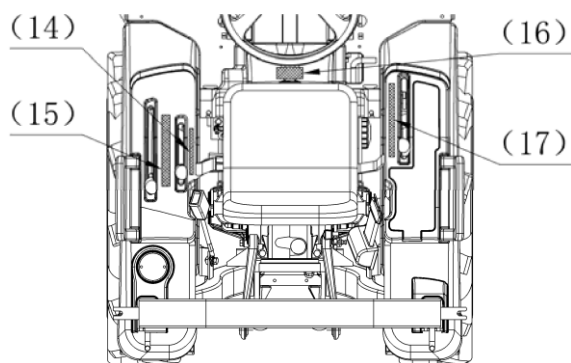

(14) Štítek pro ozubená kola přídatné převodovky Model: TA254-A6

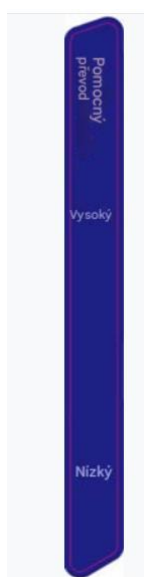

(15) Štítek kloubových převodovek



(16) Štítek hydraulického zámku



(17) Označení převodů zvedáku



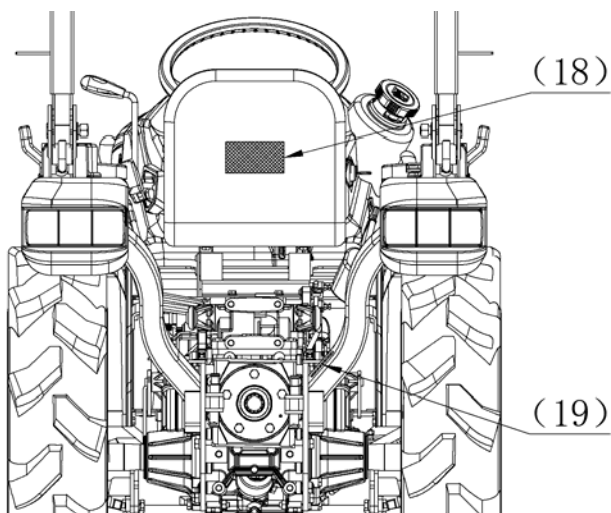

(18) Označení zákazu stání osob za vozidlem



(19) Výstražný štítek PTO (obě strany)

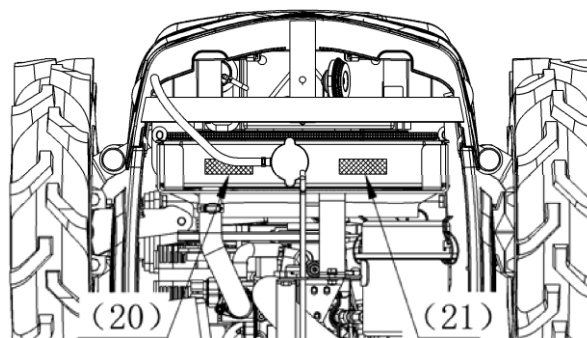
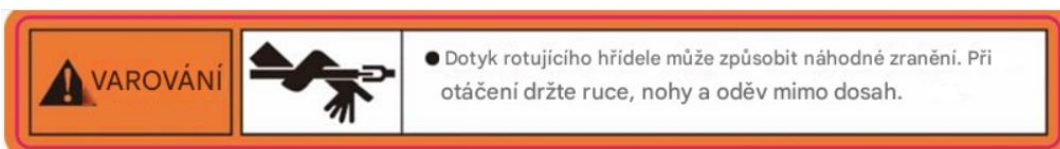

(20) Výstražný štítek pro řemen ventilátoru



(21) Výstražný štítek pro nádrž na vodu

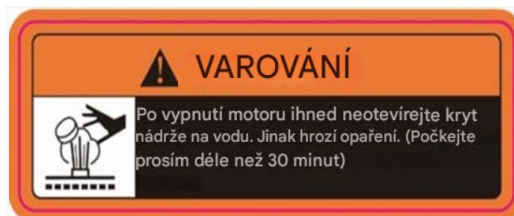



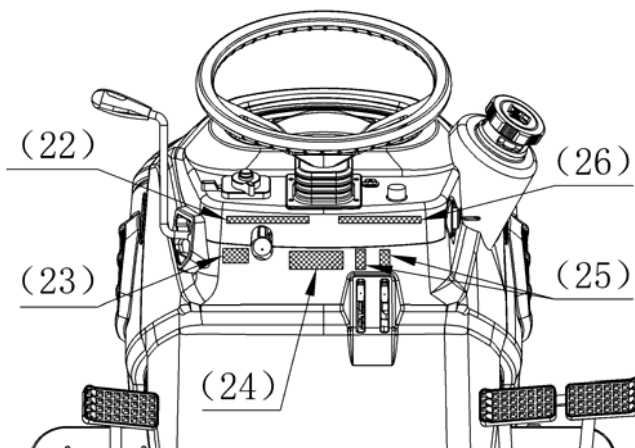

**(22) Výstražný štítek pro řidiče**

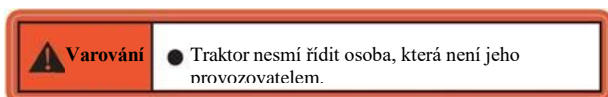

**Označení pro dvourychlostní otáčení a parkování**

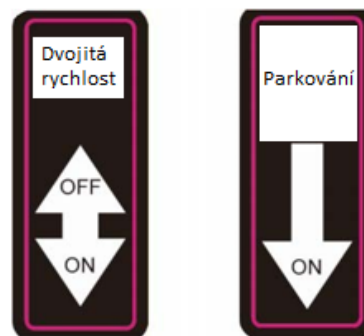

**(23) Štítek pro nastavení volantu**



**(25) Výstražný štítek pro parkování**

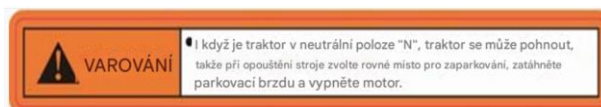

**(24) Výstražný štítek pro dvourychlostní otáčení**

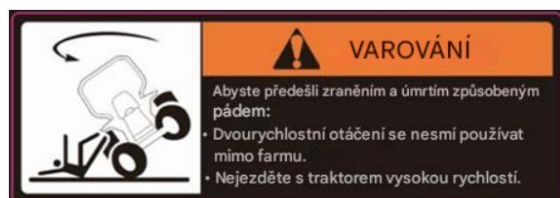

Údržba výstražných štítků

※ **Pečlivě si přečtěte varovné štítky a dodržujte následující bezpečnostní opatření.**

- Prosím udržujte štítky čisté a nepoškozené.
-  Pokud je varovný štítek špinavý, omyjte jej mýdlovou vodou a otřete měkkým hadříkem.
- Při mytí traktoru vysokotlakou myčkou se může štítek vlivem vysokého tlaku vody odlepit. Nestříkejte vysokotlakou vodu přímo na štítky.
- Pokud dojde k poškození nebo ztrátě štítků, objednejte si je včas u prodejce a znovu je nalepte.
- Při lepení nových štítků zcela otřete lepicí plochu a nalepte nové štítky na podložku.  
původní polohy po vysušení povrchu.
- Při výměně označeného dílu za nový vyměňte současně i štítek.

# Servis a záruka

## Servis a záruka Popis

1. Součástí příslušenství výrobku je záruční knížka a manuál, které si před použitím pečlivě přečtěte.
2. V případě jakýchkoli závad, podezření a servisních problémů během používání kontaktujte **TAUROS s.r.o. nebo naše autorizované prodejce**. Uveďte "**model výrobku**", "**výrobní číslo**" a "**číslo motoru**" použitého stroje.
3. Firma Tauros poskytla prodejci kompletní atlas dílů. Nahlédněte do něj a objednejte požadované díly.

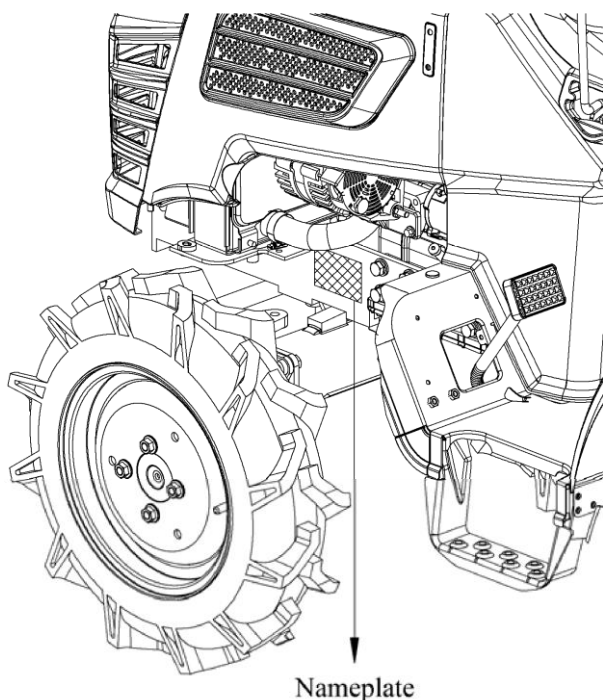

## Období dodávek náhradních dílů

1. Doba dodávky servisních dílů (doba) tohoto výrobku je 5 let od jeho výroby a doručen uživateli.
2. Dodávky dílů pro údržbu budou ukončeny na do konce výše uvedeného dodacího období v zásadě, ale po uplynutí dodacího období, pokud bude stále existovat poptávka po dodávkách dílů, se bude jednat o dodací lhůtě a ceně.



## Varování

- **Stroj neupravujte.** Po úpravě nebude zaručena původní výkonnost stroje a může dojít k úrazu osob. Prodejce ani společnost nenesou odpovědnost za nehodu nebo újmu na zdraví či majetku způsobenou neoprávněnou úpravou výrobku uživatelem.
- **Vezměte prosím na vědomí, že pokud je traktor používán k jiným než stanoveným účelům a po úpravách, nebudou prodejce a společnost poskytovat záruční a pozáruční servis.**

## Názvy součástí potřebných k řízení

Pochopte správné názvy a funkce jednotlivých součástí. V případě jakýchkoli pochybností se podívejte na referenční stránku uvedenou na štítku dílu.

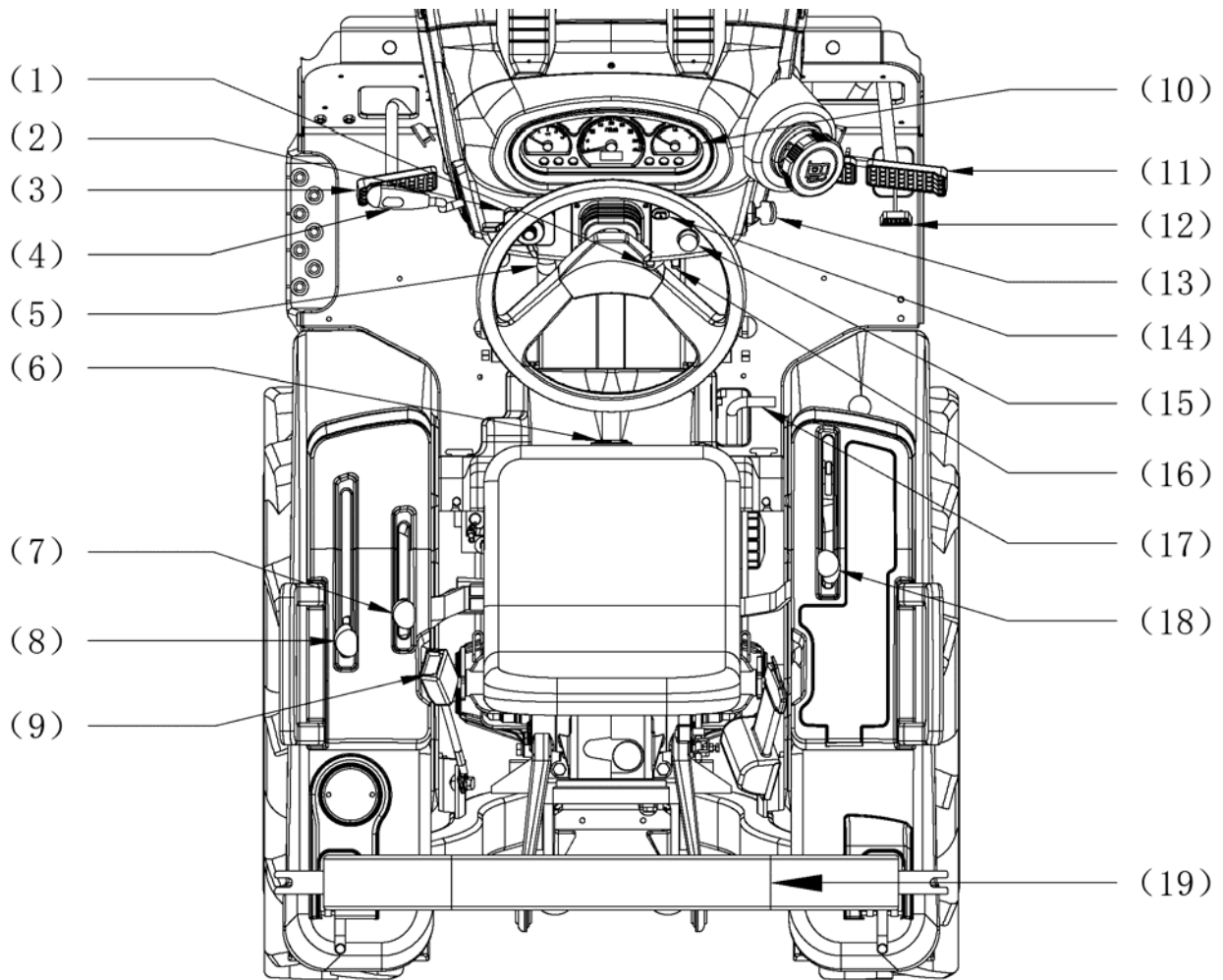

Referenční stránka	Referenční stránka
(1) Dvourychlostní rukojeť řízení ..... 2	(16) Parkovací rukojeť ..... 20, 28
(2) Kombinovaný spínač ..... 8	(17) Možnost uzamčení diferenciálu ..... 32
(3) Spojkový pedál ..... 2	(18) Hydraulická zvedací tyč ..... 35
(4) Hlavní řadicí páka ..... 8	(19) ROPS ..... 25
(5) Aretační páka nastavení ..... 8	
(6) Knoflík pro nastavení rychlosti pádu ..... 3	
(7) Pomocná řadicí páka ..... 8	
(8) Řadicí páka PTO ..... 8	
(9) Bezpečnostní pásy ..... 3	
(10) Přístrojový panel ..... 8	
(11) Brzdový pedál ..... 2	
(12) Pedálový pedál ..... 8	
(13) Klíčový přepínač ..... 2	
(14) Dvojitý přepínač blesků ..... -	
(15) Elektronická škrticí klapka ..... 8	

# Kontrola před jízdou

---

Abyste předešli potížím, je nutné provádět každodenní kontrolu traktoru před jízdou. Podrobnosti naleznete v kapitole "Jednoduchý servis a údržba traktoru".



**Pozor**

- Před nastartováním denně kontrolujte brzdy, spojku, řízení a bezpečnostní zařízení a opotřebované nebo poškozené díly vyměňte. Kromě toho pravidelně kontrolujte, zda nejsou uvolněné šrouby a matice.
- Před kontrolou nezapomeňte sejmout pracovní stroj nebo spustit pracovní stroj na zem a vypnout motor.
- Během tankování nadržte v ruce cigaretu ani si nesviťte otevřeným ohněm.
- Pokud dojde k rozliti paliva nebo oleje, otřete je.
- Neotvírejte tlakový uzávěr chladiče během provozu nebo bezprostředně po zastavení. V opačném případě může vystříknout horká voda a způsobit opaření.
- Při otvírání krytů kolem motoru za účelem kontroly a údržby dodržujte následující postup:
  - (1) Po 30 minutách odstavení motoru zapněte kryty.
  - (2) Pokud se při kontrole a údržbě dotýkáte vnitřního prostoru, ujistěte se, že nehrozí nebezpečí opaření zranění.

## **Důležité**

### **1. Přidání nebo výměna oleje**

- Před kontrolou množství oleje traktor odstavte do vodorovné polohy. Pokud je traktor zaparkován v nakloněné poloze, nemusí se zobrazit správné množství.
- Nezapomeňte používat motorový a převodový olej uvedený v této příručce.

# Spuštění a vypnutí motoru



## Varování

- Nezapomeňte si přečíst obsah kapitoly "Pokyny pro bezpečný provoz" v návodu k obsluze.
- Pokud je na traktoru štítek, ujistěte se, přečtete si obsah štítku.
- Před nastartováním motoru se posaďte na sedadlo a zkontrolujte, zda je páka řazení hlavního a vývodového hřídele v poloze "N" (neutrál) a zda je parkovací rukojeť v poloze "zapnuto".
- Při startování motoru nestůjte na zemi. Motor také nespustíte přímým připojením startéru. V opačném případě by mohlo dojít k nehodám v důsledku náhlého spuštění traktoru.
- Při provozu v interiéru, v kůlně nebo v bungalovu, zajistěte dostatečné větrání. Při nedostatečném větrání může dojít k otravě oxidem uhelnatým z výfukových plynů.

## Způsob spuštění

### 1. Zkontrolujte, zda je parkovací rukojeť v poloze [ON].

Pokud není parkovací rukojeť v poloze [ON], postupujte následovně:

- 1) Spojte levý a pravý brzdový pedál s deskou brzdového táhla.
- 2) Sešlápněte brzdový pedál.
- 3) Stáhněte parkovací rukojeť.

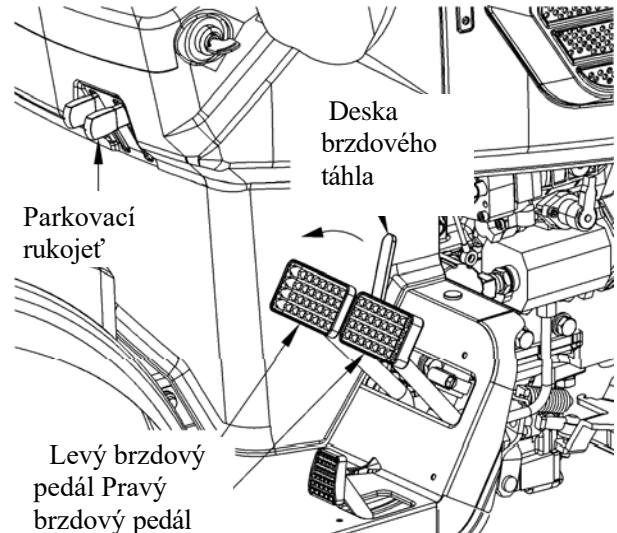

### 2. Hlavní řadicí páku a páku řazení vývodového hřídele nastavte do polohy [N].

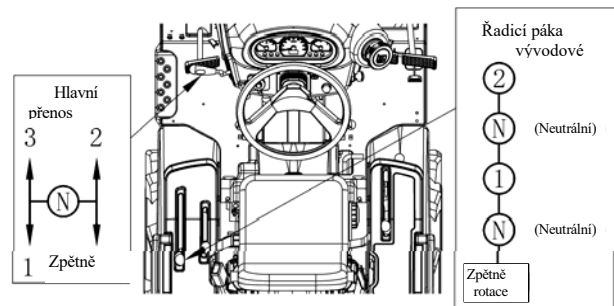

**Poznámka:** Pokud není páka řazení hlavního převodového stupně a páka řazení vývodového hřídele nastavena do polohy [N] (neutrál), aktivuje se spínač neutrálu a motor nelze nastartovat.

### 3. Spustíte stroj zatlačením hydraulické zvedací tyče dopředu (dopředu).

**Poznámka:** Pokud je hydraulický mechanismus zablokovaný, nelze pracovní stroj spustit. Další informace naleznete v části "Nastavení rychlosti spuštění pracovního stroje" v části "Zvedací zařízení pracovního stroje".

# Spuštění a vypnutí motoru

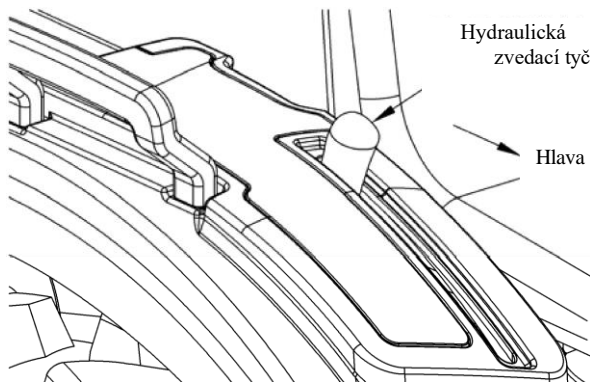

4. Otočte elektronickou škrticí klapku proti směru hodinových ručiček do minimální polohy plynu.

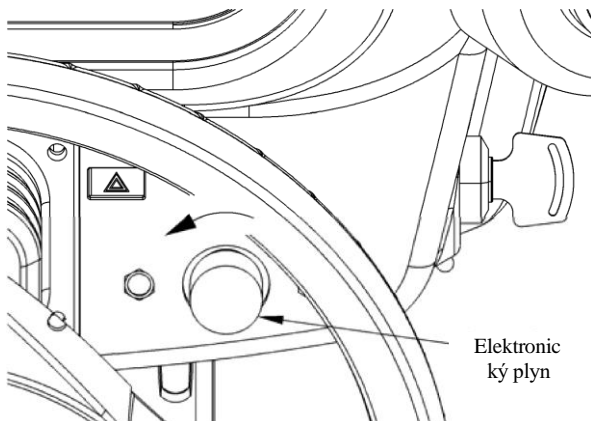

5. Sešlápněte spojkový pedál.

Poznámka: Motor lze nastartovat i bez sešlápnutí spojkového pedálu, ale pro zajištění bezpečnosti jej před nastartováním sešlápněte.

6. Zasuňte klíč do spínače a otočte jej do polohy "Power".

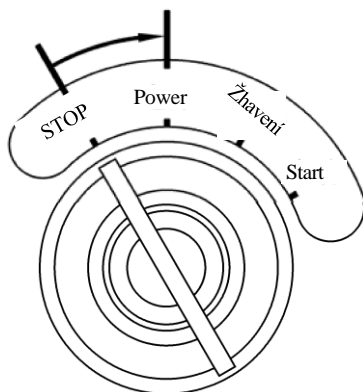

Po přepnutí klíčového spínače do polohy [Power] se rozsvítí kontrolka oleje a kontrolka poruchy motoru a kontrolka napětí akumulátoru se rozsvítí pouze v případě nízkého napětí akumulátoru nebo v případě, že je motor pod napětím.

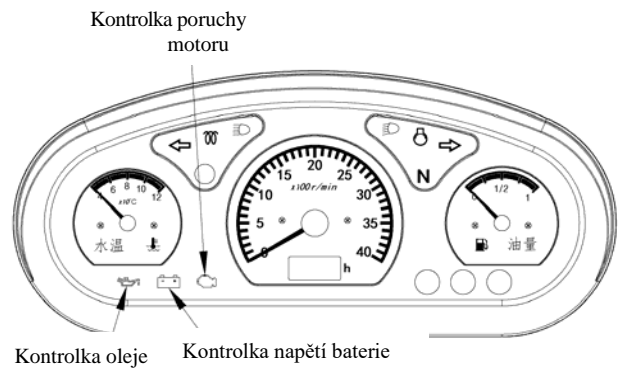

Délka zahřívání je uvedena v následující tabulce. Pokud je motor horký, není třeba jej zahřívát. Pro nastartování motoru otočte klíčkem přímo do polohy "Start".

Teplota	Doba trvání zahřívání
Nad 0 °C	2 ~ 3 sekundy
0 ~ -5°C	5 sekund
-5 ~ -15°C	10 sekund

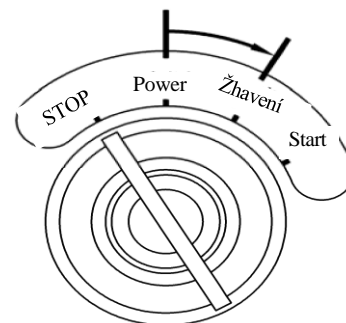

Poznámka: Kontrolka zahřívání svítí pouze během zahřívání a spuštění.

Zahřívací

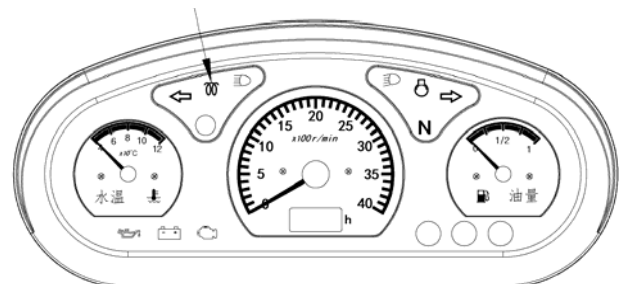

8. Otočte klíčkem do polohy "start".

# Spuštění a vypnutí motoru

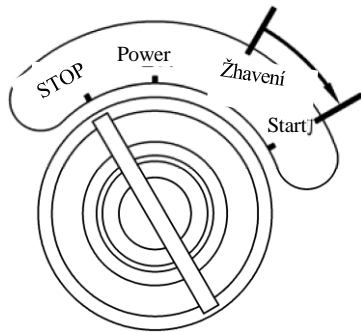

## Důležité

- Při startování motoru odebírá startér velké množství proudu, takže motor nelze nepřetržitě startovat déle než 10 sekund. Pokud se na stránkách se spuštění nezdaří, vypněte vypínač na dobu nejméně 30 sekund a zopakujte stejnou operaci.

**Poznámka:** Pokud není páka řazení hlavního převodového stupně a páka řazení vývodového hřídele nastavena do polohy [N] (neutrál), aktivuje se spínač neutrálu a motor nelze nastartovat.

9. Po nastartování motoru uvolněte rukojeť klíče. Klíč se automaticky vrátí do polohy. Pozice [Power].

## Důležité

- Když se motor otáčí, nedávejte klíček do polohy [Start]. V opačném případě dojde k poškození startéru.

10. Zkontrolujte, zda olejová kontrolka, porucha motoru výstražná kontrolka a kontrolka zahřívání automaticky zhasnou.

Pokud kontrolka oleje, kontrolka poruchy motoru a kontrolka zahřátí nezhasnou, zastavte motor a zkontrolujte jej.

2.

Zahřívací

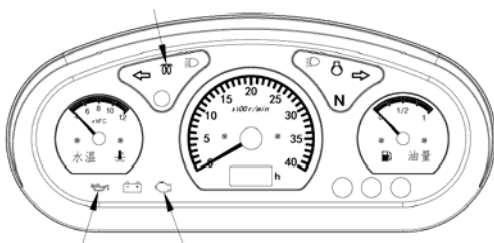

Olej motoru Kontrolka poruchy

11. Pomalu uvolněte spojkový pedál z nohy a pokračujte v zahřívání při volnoběžných otáčkách po dobu přibližně 5 minut.

## Způsob zastavení

1. Pomalu uvolněte plynový pedál z nohy a otočte elektronickým ovladačem akcelérátoru. proti směru hodinových ručiček na minimum, aby motor běžel na volnoběh.

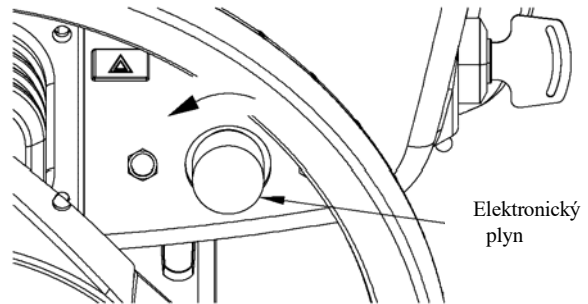

Elektronický plyn

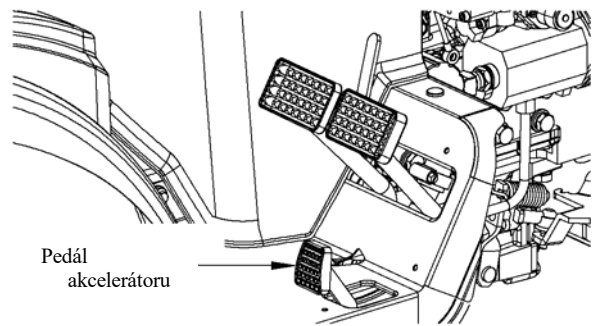

Pedál akcelérátoru

2. Otočením klíčku na spínači do polohy "Stop" vypněte motor.

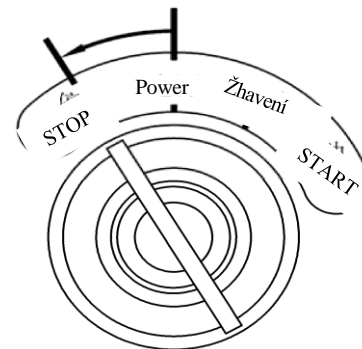

3. Vytáhněte klíč.

## Důležité

- Aby nedošlo k chybné obsluze ze strany nezúčastněných osob a k vybití baterie, nepamenejte vytáhnout klíč.



# Spuštění a vypnutí motoru

## Zahřátí v chladném počasí



**Pozor**

- Traktor nezahřívajte v prostoru s nedostatečným větráním. Při nedostatečném větrání mohou výfukové plyny produkované motorem způsobit otravu oxidem uhelnatým.
- Během zahřívání nezapomeňte zastavit a zabrzdít.

Po nastartování proveďte zahřívací operaci bez zvýšení zátěže po dobu asi 5 minut, aby olej dostatečně prošel všemi částmi. Mějte na paměti, že pokud je zátěž použita ihned po nastartování, může dojít k poškození dílů a k poruše traktoru.

Režim řízení tohoto výrobku je hydraulické řízení a hydraulický olej ISO 46 proti opotřebení pro převodku řízení je také převodový olej. Proto nezapomeňte zahřát převodku řízení podle doby trvání uvedené v následující tabulce. Pokud se zahřátí neprovede, traktor nedosáhne dobrého provozního stavu a může dojít k poruše.

Teplota	Doba trvání zahřívání
Nad 0 °C	Asi 5 minut
Pod 0 °C	Více než 10 minut

## Nouzové ošetření selhání baterie

Pokud jsou k dispozici pomocné kabely (prodávají se samostatně), lze jako zdroj energie pro startování motoru použít baterii druhého vozidla.

1. Připojte pomocné kabely v pořadí podle následujícího obrázku.
- Propojte póly (+) obou baterií pomocí kabelu pomocný kabel.
- Připojte jeden konec druhého pomocného kabelu k pólu (-) záchranné baterie a druhý konec k matici upevnění přední pneumatiky traktoru.

Vybitá baterie

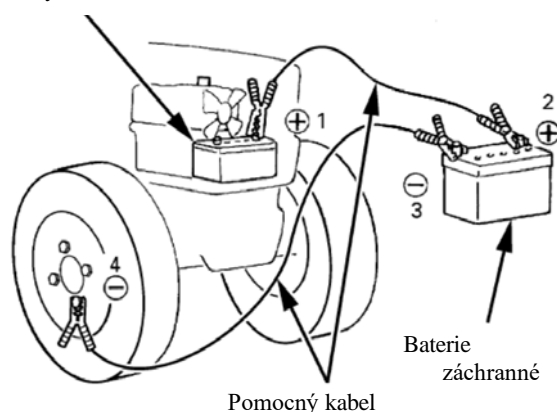

2. Nastartujte záchranné vozidlo a mírně zvýšte otáčky motoru.
3. Nastartujte motor traktoru.
4. Po úspěšném nastartování traktoru odpojte pomocné kabely.

**Poznámka:** Nejprve v y t á h n ě t e pomocný kabel pólu (-) a poté pomocný kabel pólu (+).

## Důležité

- Pro záchranné vozidlo musí být použita baterie 12 V.
- Póly (+) a (-) se při připojování nesmí vzájemně dotýkat.
- Vyvarujte se omotání kabelů chladicím ventilátorem nebo podobným rotujícím předmětem.
- Při připojování pečlivě zkontrolujte pól (+) a pól (-) a nepřepojujte je opačně. Opačné zapojení může poškodit traktor a záchrannou službu. elektronika vozidla.



## Varování

- Při startování a jízdě s traktorem pečlivě kontrolujte přední, zadní, levou a pravou stranu a nedovolte, aby se k němu přiblížily osoby (zejména děti). V opačném případě hrozí nebezpečí nehody. Kromě toho se ujistěte, zda rám předních dveří nebo výšková omezovací lišta nenarazí na ROPS.
- Při řízení traktoru nedovolte, aby na traktoru seděly jiné osoby (zejména děti) než řidič. Kromě toho dbejte na to, abyste řídili na sedadle.
- Nejezděte v blízkosti příkopů, děr nebo krajnic silnic, kde může hmotnost traktoru snadno způsobit propadnutí konstrukce, čímž se vyhnete nehodám s pádem.
- V místech s hustou trávou nebo kalužemi navíc někdy vznikají neviditelné jámy, takže při vjezdu traktoru může dojít k nehodě s převrácením. Proto musí řidič vystoupit a předem se přesvědčit.
- Při stoupání do strmého svahu může traktor couvat, ale pracovní stroj musí být co nejvíce spuštěn, aby se zabránilo převrácení.
- Při rozjezdu na svahu neuvolňujte brzdu, nejprve sešlápněte spojkový pedál, zařaďte nízký převodový stupeň a poté pomalu sešlápněte spojku, po spuštění převodovky uvolněte brzdu a věnujte pozornost koordinaci ovládání plynu.
- Při jízdě z kopce zařaďte nižší rychlostní stupeň a pomalu projíždějte brzdným výkonem motoru. Nešlapejte na spojkový pedál.
- Když je traktor pod silnou trakcí nebo když se blíží z mokré půdy, musí se postupně rozjíždět, čímž se zabrání zpětnému otáčení traktoru.
- Pokud traktor ve vysoké rychlosti ostře zatáčí, může se se může převrátit. Po potvrzení, že je uzávěrka diferenciálu vypnutá, zpomalte a pomalu se otáčejte.
- Při jízdě po silnici spojte levou a pravou stranu. brzdové pedály spolu s deskou brzdového táhla. V opačném případě může traktor při brzdění prokluzovat.
- Při přepravě s traktorem je zakázáno přetížení, překročení limitu nebo překročení povolené rychlosti. V opačném případě může dojít k dopravním nehodám.

## Nájezd (poprvé asi 50 hodin)

**Během tohoto období prosím přísně dodržujte následující pravidla:**

1. Vyvarujte se náhlého rozjezdu a prudkého brzdění.
2. Nepřekračujte povolenou rychlost a nepřetěžujte se.
3. Nepracujte, dokud není motor zcela zahřátý.
4. Při jízdě po nerovných cestách nebo na svazích zpomalte a přesvědčte se o bezpečnosti.
5. Po 50 hodinách provozu zkontrolujte díly a vyměňte motorový olej podle ustanovení Seznamu dílů pro pravidelnou kontrolu.

## Nastavení kolem sedadla řidiče

### 1. ROPS a bezpečnostní pásy



#### Varování

Aby se předešlo zraněním způsobeným pádem, dodržujte následující obsah.

- Při jízdě neodstraňujte ROPS traktoru.
- Kromě vjezdu do skladu a výjezdu z něj a dalších situací, kdy může dojít k nárazu do ROPS, musí být ROPS vztyčen a při jízdě musí být zapnut bezpečnostní pás.
- Nezapínejte bezpečnostní pásy, když je ROPS v poloze složené. Ve složeném stavu neplní ROPS funkci bezpečnostní ochrany.
- Neupravujte ROPS. Pokud je ROPS poškozený nebo ohnutý, což má vliv na jeho pevnost, vyměňte ROPS.
- Po postavení ROPS zatlačte na levé a pravé tlačítko. pravé tažné tyče do žlabu, aby bylo zajištěno, že je ROPS upevněn na místě. Při každodenní kontrole zkontrolujte, zda nejsou tažná táhla uvolněná.
- Zkontrolujte, zda je ROPS pevně připevněn.
- Při sklápění a stavění ROPS nezapomeňte spustit pracovní stroj na rovné místo, vypnout motor, zastavit traktor a zabrzdit. Při skládání a vztyčování se postavte na pevnou oporu za traktor a pracujte pomalu a opatrně oběma

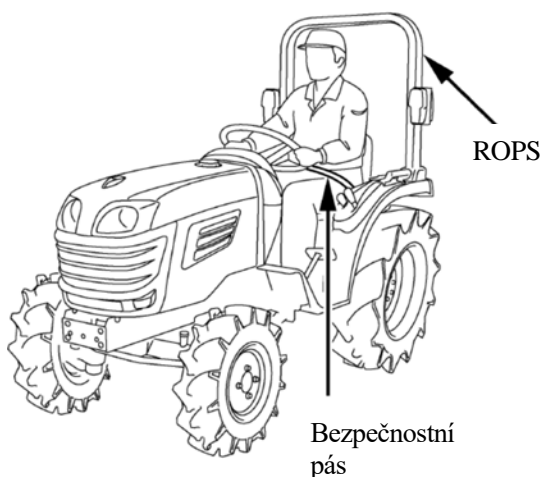

### 1) Způsob skládání ROPS

- Táhlo táhla zatáhněte úplně dozadu a pak mírně dolů do strany, aby se odjistilo. (Stejně pro levou i pravou stranu)
- Pomalu sklopte ROPS dozadu.

Poznámka: Když je ROPS složený, může se dotýkat pracovního stroje. Dbejte na to, abyste pracovali bez dotyku stroje.

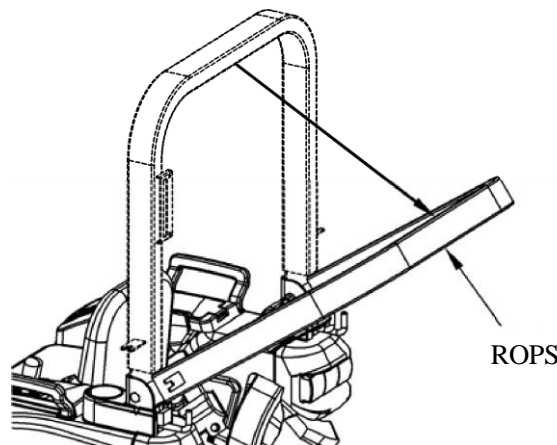
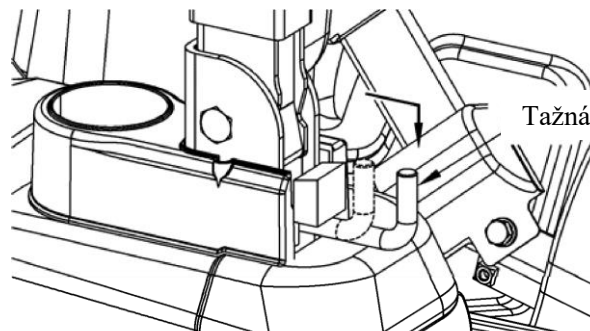

### 2) Způsob montáže ROPS

- Zvedněte ROPS úplně, dokud jej nelze posunout dopředu.
- Zvedněte táhla trochu nahoru a pak je posuňte dopředu na dno žlabu. (Totéž platí pro levou a pravou stranu)
- Zkontrolujte, zda je systém ROPS skutečně uzamčen a zda systém ROPS není uvolněný.

### 2. Volant



#### Pozor

- Během jízdy nenastavujte volant.
- Po seřízení zkontrolujte, zda je volant zablokovaný.

# Obsluha traktoru

Po zatažení za **aretační páčku** do směru "odemknutí" lze polohu volantu nastavit ve třech stupních. Po seřízení zatáhněte páčku zpět do směru "zamknutí".

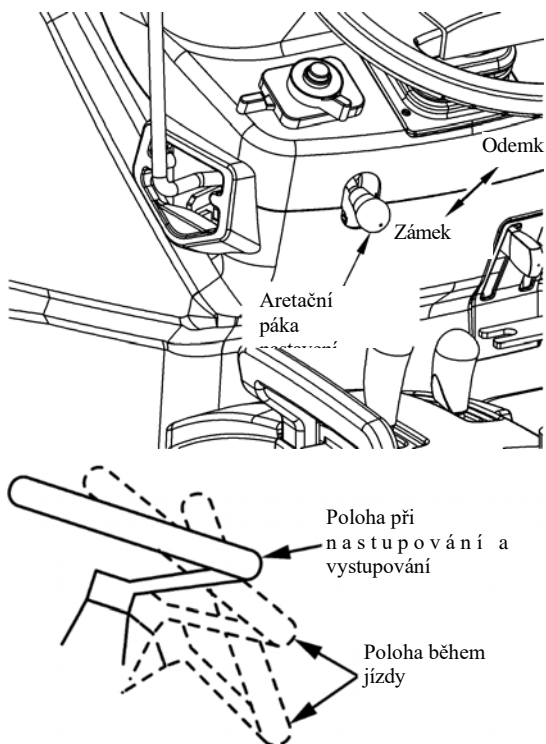

### 3. Zpětné zrcátko

Posaďte se na sedadlo traktoru a ručně nastavte zpětné zrcátko do polohy, ve které lze plně sledovat výhled dozadu.

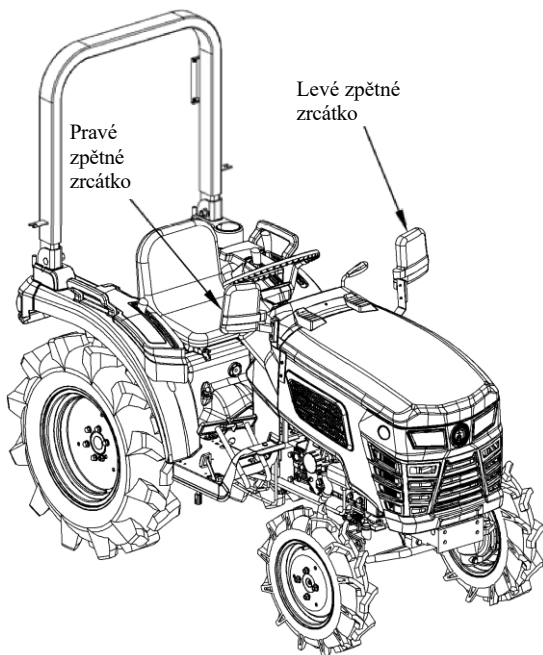

## Provoz světla

### 1. Kombinovaný spínač

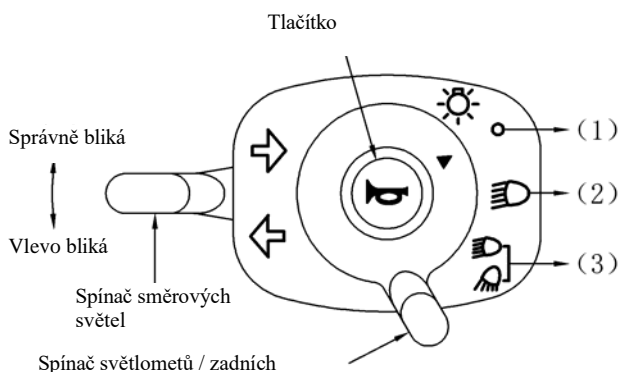

#### 1) Spínač světlometů / zadních pracovních světel

- (1) Vypnutá poloha světlometu / zadního pracovního světla.
- (2) Poloha zapnutého světlometu.
- (3) Současné zapnutí světlometu / zadního pracovního světla pozice.

#### 2) Spínač směrových světel

- Při zapnutí spínače směrových světel blikají směrová světla a ukazatel směru.
- Po dokončení otáčení vlevo nebo vpravo vraťte spínač do střední polohy.

Indikátor otáčení

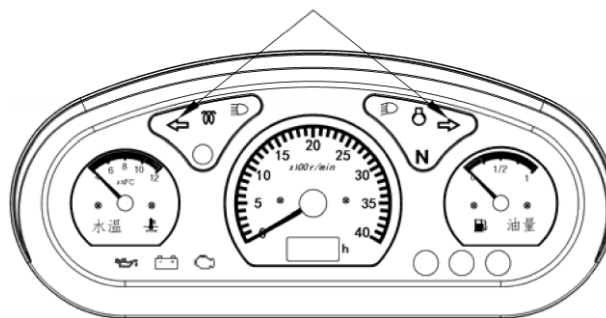

#### 3) Tlačítko klaksonu

Stiskněte tlačítko klaksonu a ozve se klakson.

## Startování / řízení

### 1. Zkontrolujte brzdový pedál



#### Varování

- Při jízdě po silnici, stoupání, jízdě z kopce a při přejezdu hřebene nezapomeňte spojit levý a pravý brzdový pedál s deskou brzdového táhla. Pokud při jízdě po silnici sešlápnete jednostranný brzdový pedál, může dojít ke sklouznutí nebo převrácení traktoru a k dopravním nehodám.

Brzdové zařízení má za úkol přinutit těleso stroje k zastavení chodu. Obvykle jsou levý a pravý brzdový pedál spojeny brzdovou spojovací deskou a brzdy levého a pravého zadního kola fungují současně. Kromě toho se od běžného vozidla liší tím, že levá a pravá boční brzda jsou nezávislé a jednostranná brzda může brzdit pouze jedno ze zadních kol.

- 1) Při jízdě použijte brzdový táhlo na cestách.
- 2) Při zemědělských pracích lze uvolnit brzdový táhlo.

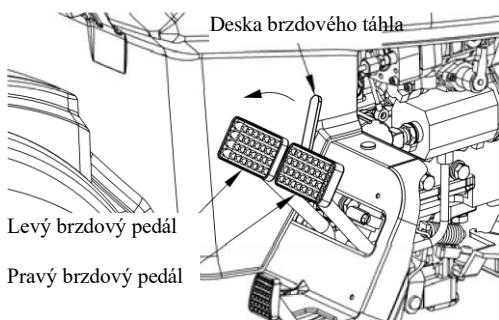

### 2. Zvedněte pracovní stroj tahem hydraulického zvedáku dozadu.

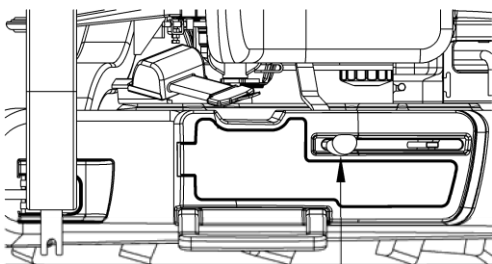

Tažení dozadu (vzadu) ← hydraulická zvedací tyč

### 3. Sešlápněte spojkový pedál



#### Pozor

- Při náhlém uvolnění spojkového pedálu může dojít k zastavení motoru. Spojkový pedál uvolňujte z nohy pomalu.

Spojka slouží k připojení a odpojení výkonu motoru k provozním součástem.

- Po sešlápnutí pedálu se spojka sepne. bude odpojen.
- Po uvolnění pedálu z nohy se sepne spojka.

#### Spojkový pedál

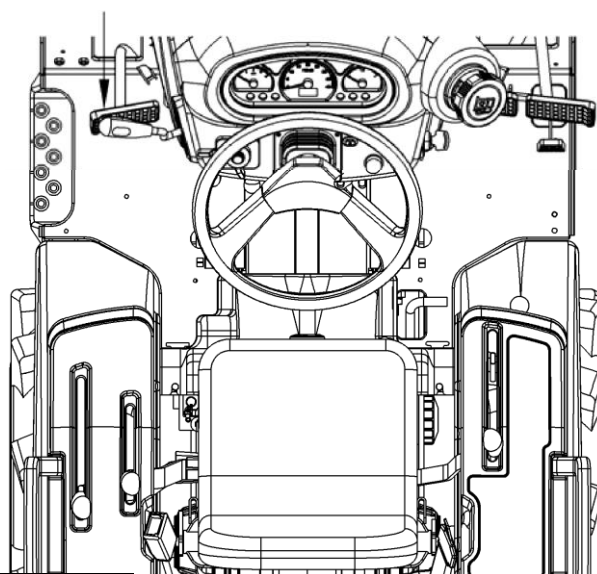

#### Důležité

Při použití následujících zařízení nezapomeňte před zahájením provozu sešlápnout spojkový pedál a odpojit přívod proudu do motoru.

- Hlavní řadicí páka
- Pomocná řadicí páka
- Řadicí páka vývodového hřídele
- Dvourychlostní otočná rukojeť

### 4. Zvolte rychlost jízdy

- 1) Specifikace TA254-6A

# Obsluha traktoru

Kombinací obou pák lze dosáhnout rychlosti jízdy 6 rychlostních stupňů vpřed a 2 rychlostních stupňů vzad.

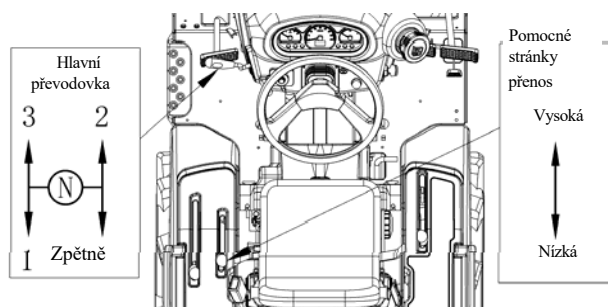

## 2) Specifikace TA254-9A a TA304-9A

Kombinací obou pák lze dosáhnout rychlosti jízdy 9 rychlostních stupňů vpřed a 3 rychlostních stupňů vzad.

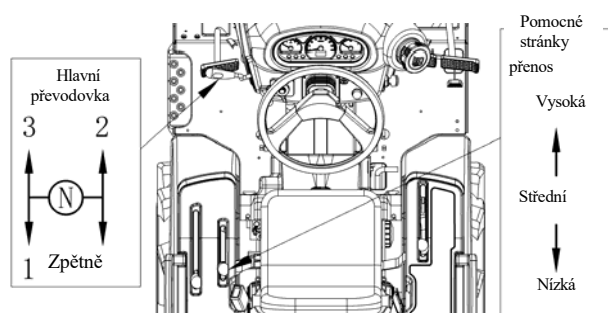

### Důležité

● Než začnete ovládat páky řazení hlavních/pomocných rychlostních stupňů, nezapomeňte sešlápnout spojkový pedál, abyste odpojili přívod proudu k motoru. Páka řazení rychlostních stupňů provozu během jízdy může dojít k poškození převodů.

## 3) Hlavní řadicí páka

Tato páka slouží k volbě rychlosti jízdy ve 3 rychlostních stupních vpřed a 1 rychlostním stupni vzad.

## 4) Pomocná řadicí páka

Pro nízkou rychlost ji nastavte do polohy [**Low**], pro střední rychlost do polohy [**Medium**] a pro vysokou rychlost do polohy [**High**].

Pomocná řadicí páka v poloze [**Low**] se používá především při zemědělských pracích.

Pomocná řadicí páka v poloze [**Střední**] se používá především pro jízdu po silnici.

Pomocná řadicí páka v poloze [**High**] se používá

## 5. Zrychlování motoru

### 1) Elektronický plyn

Používá se především v zemědělských provozech.

- Otáčením ve směru hodinových ručiček (+) zvýšíte otáčky motoru.
- Otáčením proti směru hodinových ručiček (-) snížíte otáčky motoru.

### 2) Pedál akcelérátoru

Používá se hlavně pro jízdu po silnici.

- Sešlápnutím pedálu zvýšíte otáčky motoru.
- Uvolněním pedálu snížíte otáčky motoru na hodnotu nastavenou elektronickým škrticím

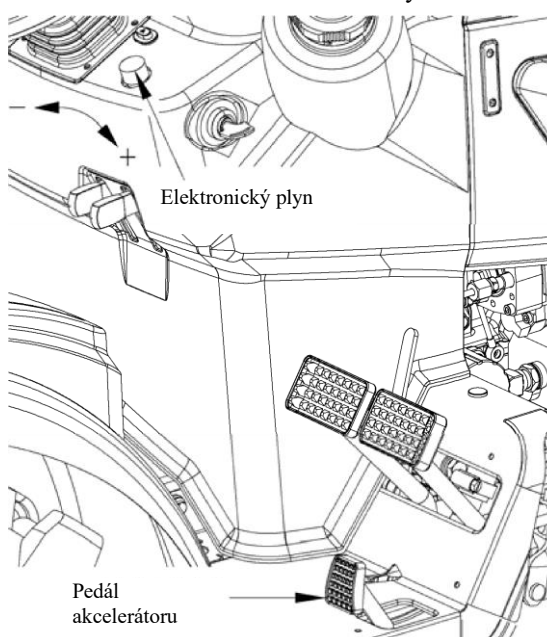

## 6. Uvolněte parkovací brzdou

Sešlápněte brzdový pedál, parkovací rukojeť se automaticky vrátí nahoru a parkovací brzda se uvolní.

## 7. Pomalu uvolněte spojkový pedál z nohy a rozjeďte se.

### Důležité

Abyste prodloužili životnost spojky a zkrátili dobu a četnost servisu půlspojky, dodržujte následující opatření:

- Nepoužívejte spojku pro nastavení rychlosti. Použijte volbu převodového stupně nebo plynu.
- Zvolte vhodnou rychlost jízdy a otáčky motoru pro dané provozní podmínky.

# Obsluha traktoru

- Při jízdě nesahejte na spojkový pedál. V opačném případě můžete použít poloviční spojku, aniž byste o tom věděli.
- 8. Dvourychlostní otočnou rukojeť ovládejte podle aktuálních podmínek.**



## Varování

- Ve stavu dvourychlostního otáčení nejezděte mimo zemědělské pole. Před opuštěním zemědělského pole nezapomeňte vypnout dvourychlostní otáčení.
- Dvourychlostní soustružení je vhodné pro zpracování půdy na suchých polích, rýžových polích a dalších místech. Nesprávná manipulace může způsobit převrácení traktoru nebo jeho poruchu.

- 1) Provozní postupy
  - Sešlápnutím brzdového pedálu traktor zastavte a nastavte volant tak, aby přední kola jela rovně.
  - Když je zařazen nízkorychlostní převod a rukojeť dvourychlostního otáčení je stažena do polohy [ON], je zapnut stav dvourychlostního otáčení.
  - Po zatažení za rukojeť dvourychlostního otáčení do polohy [OFF] se stav dvourychlostního otáčení vypne a obnoví se pohon všech kol.

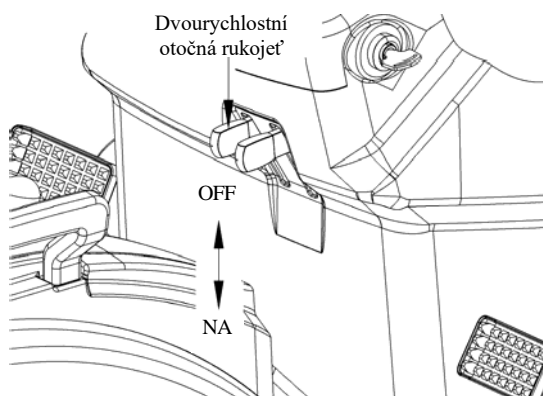

- 2) Způsob použití dvourychlostního otáčení

Když se traktor uvede do pohybu a otočí se volantem, přední kola se otáčejí běžnou rychlostí pohonu všech kol, dokud úhel natočení předních kol nedosáhne přibližně 30° od přímého směru.

30°, aktivuje se dvourychlostní otáčení a přední kolo se začne otáčet přibližně dvojnásobnou rychlostí oproti předchozí rychlosti. V tomto okamžiku může traktor plynule zatačet s malým poloměrem otáčení.

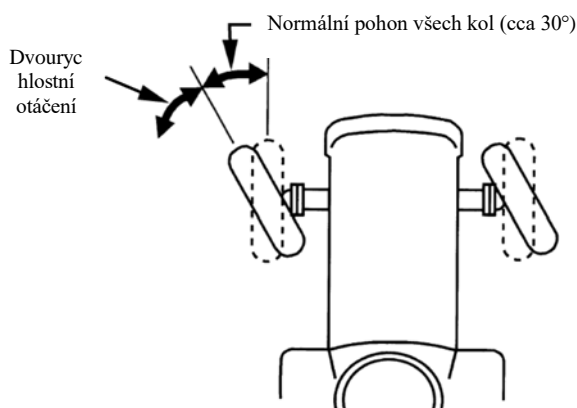

## Důležité

- Funkci dvourychlostního otáčení nepoužívejte, pokud přední kolo nese těžký náklad, např. přední pracovní stroj, nebo pokud je rychlost vysoká.
- Pokud se přední kola pohybují rovně, přepněte dvourychlostní otočnou rukojeť do polohy [ON] / [OFF].
- Pokud je páka řazení přidavných převodových stupňů nastavena na [Střední] (TA254-9 A, TA304-9 A), použijte opatrně funkci dvourychlostního otáčení.
- Vysokorychlostní zadržení dvourychlostního otáčení: Když je rukojeť dvourychlostního otáčení nastavena do polohy [ON] a páka řazení pomocných převodových stupňů je nastavena do polohy [High], dvourychlostní otáčení se automaticky vypne. Po nastavení páky řazení pomocných převodových stupňů zpět do polohy [Střední] nebo [Nízká] se funkce dvourychlostního otáčení obnoví. Tento způsob lze použít pouze v terénním provozu. Při jízdě po silnici nastavte rukojeť dvourychlostního otáčení do polohy [OFF].

## Parkování



**Pozor**

- Při parkování vyberte rovné místo, kde lze traktor stabilně zaparkovat, umístěte řadicí páku PTO do polohy [Neutrál] (N) a sejměte nebo spust'íte pracovní stroj na zem. Umístěte páky řazení hlavního a přidavného převodového stupně do polohy [Neutrál] (N), otočte parkovací rukojeť do polohy [Zapnuto] a poté vypněte motor a vytáhněte klíček. Pokud musíte zastavit na rampě, umístěte před a za zadní kola zarážky kol.
- Neparkujte na místech, kde se vyskytují hořlavé látky, se stohují materiály, jako je seno a sláma.
- Před vystoupením z traktoru počkejte, až se pracovní stroj a ostatní části přestanou otáčet.
- Pokud chcete traktor zakrýt pomocí plachty, proveďte to až poté, co tlumič výfuku a motor dostatečně vychladnou.

1. Pomalu uvolněte pedál plynu z nohy a otočte elektronickým ovladačem plynu proti směru hodinových ručiček na minimum, aby motor běžel na volnoběh.
2. Sešlápněte spojkový a brzdový pedál.
3. Po bezpečném zastavení dejte řadicí páky hlavního/pomocného převodového stupně a řadicí páku vývodového hřídele do polohy [Neutrál] (N).
4. Pokud je nainstalován pracovní stroj, spust'íte jej pomalým tlačáním hydraulického zvedáku dopředu (ve směru hlavy).
5. Stáhněte parkovací rukojeť, nastavte ji do polohy [ON] a zvedněte nohu ze spojkového a brzdového pedálu.
6. Otočte klíčkem do polohy [Stop], vypněte motor a vyjměte klíček.

## Potvrzení akce v provozu

1. Když je traktor v provozu, vždy věnujte pozornost tomu, zda je chod jednotlivých částí plynulý. V následujících případech okamžitě zastavte motor:

- Náhlé snížení nebo zvýšení otáček motoru.
- Náhlý neobvyklý zvuk.
- Barva výfuku náhle zčerná.
- Rozsvícení kontrolních světel na přístrojové desce.

2. Při provozu traktoru vždy věnujte pozornost přístrojové desce. Pokud se na přístrojové desce rozsvítí následující výstražné kontrolky, okamžitě vypněte motor a zkontrolujte díly související s kontrolkami. Pokud nemůžete zjistit příčinu rozsvícení kontrolních světel, obraťte se na prodejce.

Kontrolka poruchy motoru

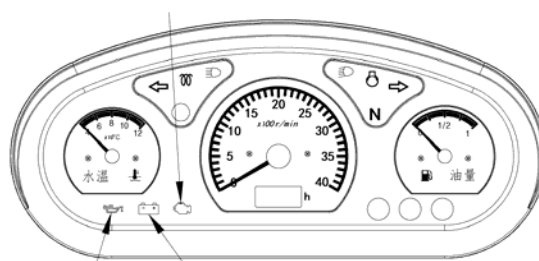

Olejová lampa motoru Kontrolka napětí baterie

### 1 Olejová kontrolka (kontrolka tlaku)

Rozsvítí se, když je mazací systém za chodu motoru abnormální. Režim alarmu:

- Na stránkách lampa bliká a klakson přerušovaně, s cyklem 0,6 sekundy, a klakson zazní třikrát za 20 sekund.

### 2) Kontrolka napětí baterie

Rozsvítí se, když je za chodu motoru abnormální napětí elektrického systému. Režim alarmu:

- Pokud je napětí nižší než 12,3 V, žárovka bliká s periodou 0,6 sekundy a zvuková signalizace nezní;
- Pokud je napětí vyšší než 14,8 V, žárovka bliká a houkačka zní přerušovaně, s cyklem 0,6 sekundy, přičemž houkačka zazní 3x za 20 sekund.



# Obsluha traktoru

## 3) Kontrolka poruchy motoru

Rozsvítí se v případě poruchy motoru nebo abnormálního provozu. Režim alarmu:

- Kontrolka bliká a houká přerušovaně, s cyklem 0,6 sekundy, a při každé závadě se dvakrát ozve zvukový signál.

### 3. Při provozu traktoru vždy věnujte pozornost tomu, zda je zobrazení přístrojů normální.

#### 1) Ukazatel stavu paliva

- Pokud se ukazatel blíží k červené oblasti hodnoty paliva, doplňte palivo co nejdříve. Vzhledem k tomu, že v palivovém systému je vzduch, je odvodušnění požadovaná po doplnění.

**Poznámka:** Podrobnosti o způsobu odvodušnění najdete v části "Odvodušnění palivového systému" v části "Nezbytné kontroly a údržba".

- Režim alarmu: Kontrolka bliká a houká přerušovaně, s cyklem 0,6 sekundy, a klakson zazní jednou za 180 sekund.

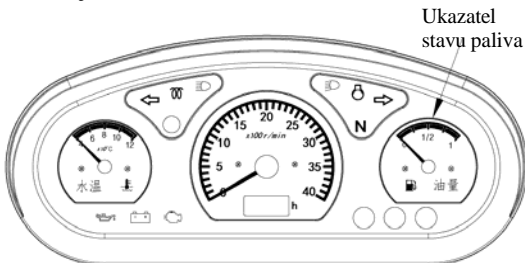

#### 2) Ukazatel teploty vody



**Pozor**

- Pokud otevřete víčko chladiče za chodu motoru nebo bezprostředně po jeho zastavení, může dojít k vystříknutí chladicí kapaliny a k opaření. Po zastavení motoru a jeho dostatečném vychladnutí po dobu nejméně 30 minut pomalu otočte víčkem chladiče, aby se uvolnil zbytkový tlak, a poté víčko sejměte.

Pokud ukazatel ukazuje na červenou oblast hodnoty teploty vody, znamená to, že je motor přehřátý. Zkontrolujte to následujícím způsobem:

- Zastavte provoz traktoru;

- Motor nechte běžet na volnoběh asi 5 minut;
- Zastavte motor, nechte jej alespoň 30 minut chladnout a poté proveďte následující kontrolu a údržbu:
  - a) Zkontrolujte, zda je množství chladicí kapaliny v nádrži a chladiči dostatečné a zda nedochází k úniku.
  - b) Zkontrolujte kryt chladiče a žebra chladiče, zda nejsou znečištěné a zanesené.
  - c) Zkontrolujte, zda nejsou ventilátor a řemen uvolněné.

### Důležité

- Pokud z přepadové trubky nádrže uniká vodní pára, zkontrolujte ji podle výše uvedeného postupu.

Ukazatel teploty vody

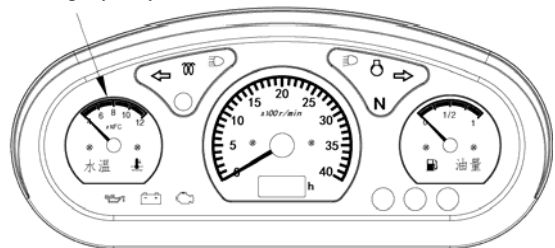

Režim alarmu vysoké teploty vody: Kontrolka bliká a houkačka zní přerušovaně, s cyklem 0,6 sekundy, přičemž houkačka zazní 3x za 20 sekund.

#### 3) Otáčkoměr motoru

Zobrazuje otáčky motoru v otáčkách za minutu.

#### 4) Počítadlo motohodin

Měřič motohodin má 6 číslic, prvních 5 číslic je celých, poslední číslice je desetinná a jednotkou je hodina (h).

Otáčkoměr motoru

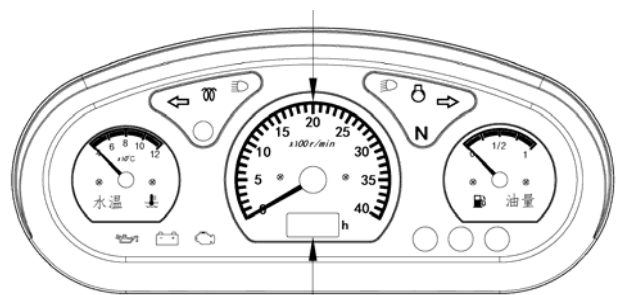

Počítadlo motohodin

# Obsluha traktoru

## Způsob použití uzávěrky diferenciálu

### 1. Pedál uzávěrky diferenciálu

Uzávěrka diferenciálu nutí levé a pravé zadní kolo jet stejnou rychlostí, což může účinně zabránit smyku.

- Sešlápnutím pedálu uzávěrky diferenciálu aktivujete funkci uzávěrka diferenciálu.
- Uvolněním pedálu uzávěrky diferenciálu uzávěrku diferenciálu vypnete.

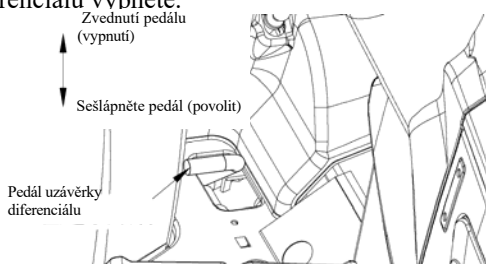

### 2. Rozsah použití



- Neotáčejte, když je uzávěrka diferenciálu zapnutá, a před otáčením uzávěrku diferenciálu nezapomeňte vypnout.
- Nikdy nezapínejte uzávěrku diferenciálu za jízdy na cestách. V opačném případě nebude traktor schopen normálně zatáčet.

Uzávěrku diferenciálu povolte v následujících případech:

- 1) Když jedna strana kola prokluzuje a nemůže rovně vjet a vyjet z operačního pole, přední pracovní stroj je v provozu nebo při jiných příležitostech.
- 2) Když kolo proklouzne do měkké části pneumatiky, operační pole, což ztěžuje cestování.
- 3) Například při operaci vyžadující trakci síly, jako je rotační zpracování půdy, jedna strana kola prokluzuje.

#### Důležité

- Nejprve snižte otáčky motoru a poté sešlápněte pedál uzávěrky diferenciálu.
- Pokud se pedál uzávěrky diferenciálu nevrací snadno do původní polohy, sešlápněte střídavě lehce levý a pravý brzdový pedál.
- Pokud uzávěrku diferenciálu nepoužíváte, nedávejte nohu na pedál uzávěrky diferenciálu.

## Režim otáčení



### Pozor

- Neodbočujte vysokou rychlostí. Jinak hrozí nebezpečí převrácení.
- Poté, co se ujistíte, že je uzávěrka diferenciálu vypnutá, snižte co nejvíce plyn, abyste snížili otáčky motoru, a pomalu otáčejte.

## Jízda po svahu



### Varování

- Zkontrolujte, zda jsou levý a pravý brzdový pedál spojeny s deskou brzdového táhla.
- Zkontrolujte, zda se pedál uzávěrky diferenciálu vrací do původní polohy a zda je uzávěrka diferenciálu vypnutá.
- Na svahu nešlapejte na spojku. V opačném případě bude traktor zařazen na neutrální a pojedou setrvačností. Při jízdě setrvačností se může stát, že k v ů l i vysoké rychlosti nebudete moci brzdit, což může vést k nehodě s převrácením traktoru.
- Neměňte rychlost při jízdě na strmém svahu a předem změňte rychlost na bezpečnou.

1. Jezděte bezpečnou rychlostí podle podmínek na svahu a snažte se nezvyšovat zatížení vozidla. motor.
2. Při stoupání je nutné zařadit pomalejší rychlostní stupeň, aby nedocházelo k nadměrným vibracím. předem.
3. Při jízdě z kopce plně využívejte brzdění motorem. Čím nižší je rychlost jízdy, tím lépe brzdný účinek motoru.

# Obsluha traktoru

## Opatření pro přístup na zemědělskou půdu



### Varování

- Nezapomeňte spojit levý a pravý brzdový pedál s deskou brzdového táhla.
- Při vjezdu a výjezdu ze zemědělské půdy, kdy narazíte na schody s velkým výškovým rozdílem, použijte pro pomoc při průjezdu odrazový můstek.
- Při přejezdu hřebene musí traktor projet kolem v pravém úhlu k hřebeni.
- Při vjíždění a vyjíždění ze zemědělské půdy přehradte předem na bezpečnou rychlost a nepřerazujte v polovině cesty.
- Otočte dvourychlostní otočnou rukojeť na

1. Snížením pracovního stroje těsně k zemi zabráníte tomu, aby přední kola traktoru zvedání. Před zahájením provozu věnujte pozornost vyvážení předních a zadních kol.

Poznámka: Některé typy pracovních strojů se mohou při dotyku se zemí poškodit. Věnujte prosím pozornost výšce nad zemí pro tento typ práce stroj.

2. Při jízdě do kopce se schopnost pohybu vzad výrazně zvyšuje díky využití vlastností pohonu všech kol.



### Pozor

- Levá a pravá strana odrazového můstku musí být zarovnána s přední částí, aby se zajistilo, že přední a zadní část nebude posunutá.
- Když se odrazový můstek a kroky pro závěsný odrazový můstek je velký, řidič musí věnovat zvláštní pozornost.
- Přesuňte řadicí páku do bezpečné nízké polohy. předem zařadit rychlostní stupeň a jet nízkou rychlostí.
- Použijte dostatečně pevný, široký a dlouhý odrazový můstek (délka se sklonem menším než 15°: více než čtyřnásobek výšky schodu), s cepíny a drápy a vyberte místo, kde se odrazový můstek nebude naklánět v důsledku hmotnosti traktoru.

## Bezpečnostní opatření při jízdě na silnici



### Varování

- Při jízdě po silnici nezapomeňte spojit levý a pravý brzdový pedál s deskou brzdového táhla. V opačném případě může při sešlápnutí pouze jednoho brzdového pedálu dojít ke sklouznutí traktoru do strany, což může mít za následek nehody, např. převrácení, pád nebo srážku.

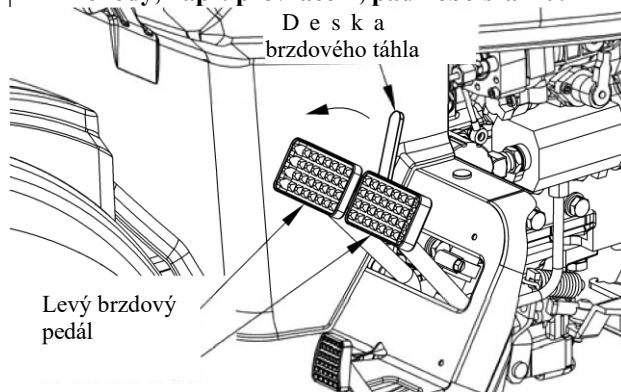

### Pozor

- Při jízdě na silnici dodržujte příslušné zákony a předpisy, abyste jezdili bezpečně.
- Nedovolte, aby kromě řidiče jel někdo jiný. V opačném případě může dojít k nehodě při pádu.
- Při průjezdu zemědělskými cestami s příkopy nebo zemědělské cesty s oběma šikmými stranami, je třeba věnovat zvláštní pozornost krajnicím, aby nedošlo k jejich propadnutí.
- Když je traktor jedoucí po dálnici instalovaných s rotačním kypřičem a jinými pracovními stroji, je třeba neustále dbát na to, aby nedošlo k nehodám způsobeným srážkou pracovního stroje s jinými vozidly, sloupky, svodidly apod.

1. Při změně směru jízdy na silnici informujte ostatní vozidla o směru jízdy. se směrovým světlem v předstihu.
2. Při průjezdu křižovatkou musíte zastavit, abyste potvrdili levou a pravou stranu, a poté projet rychle.

## Bezpečnostní opatření při nakládání a vykládání



**Pozor**

- Levá a pravá strana odrazového můstku musí být zarovnána s přední částí, aby se zajistilo, že přední a zadní část nebude posunutá.
- Když se odrazový můstek a kroky pro závěsný odrazový můstek je velký, řidič musí věnovat zvláštní pozornost.
- Přesuňte řadicí páku do bezpečné nízké polohy. předem zařadit rychlostní stupeň a jet nízkou rychlostí.
- Použijte dostatečně pevný, široký a dlouhý odrazový můstek (délka se sklonem menším než 15°: více než čtyřnásobek výšky nakládací plošiny nákladního automobilu), s úchyty a drápy a vyberte místo, kde se odrazový můstek nebude naklánět vlivem hmotnosti tahače.

Při nakládání traktoru na vozík nebo vykládání z vozíku nezapomeňte **[spojit]** levý a pravý brzdový pedál a nakládat v režimu **[vzad]** a vykládat v režimu **[vpřed]**.

## Bezpečnostní opatření pro posilovač řízení



**Pozor**

- Když je motor v provozu, hydraulický posilovač řízení usnadňuje ovládání volantu menší silou, proto jezděte opatrně.

### Důležité

- Hydraulický posilovač řízení funguje pouze při zapnutém motoru. Při nízkých otáčkách motoru se volant poněkud ztíží.  
Když se motor zastaví, volant má velkou vůli, ale s funkčností není žádný problém.
- Pokud používáte pracovní stroj umístěný vpředu. volant může být těžký, pokud jej ovládáte se zastaveným motorem traktoru. V takovém případě ovládejte volant při pohybu traktoru nízkou rychlostí.
- Když se volant otočí dolů.  
je slyšet provozní zvuk pojistného ventilu (zvuk přetlaku). Při zvukovém signálu bezpečnostního ventilu neotáčejte volantem (na krátkou dobu to nevádí). Kromě toho se snažte zabránit neustálému otáčení volantem, když je volant otočen až na konec.
- Vyhněte se zbytečnému otáčení volantem. (otáčení volantem bez jízdy), protože se tím urychluje opotřebení pneumatik a nábojů kol.
- V zimě nebo při nízkých teplotách, prosím. před použitím plně zahřát.

# Hydraulický mechanismus, třibodové zavěšení a vývodový hřídel

## Hydraulický mechanismus

Když je motor v provozu, je hydraulický mechanismus stále funkční.

### 1. Použití hydraulického zvedáku

Ovládejte hydraulickou zvedací tyč a zvedejte nebo spouštějte pracovní stroj pomocí hydraulického mechanismu.

#### 1) Hydraulický zvedák je nastaven do polohy [Tlak oleje] (střední).

Pracovní stroj se nemůže pohybovat nahoru a dolů.

#### 2) Hydraulická zvedací tyč je nastavena do polohy [Zvednout].

Pracovní stroj se zvedne do mezní polohy a hydraulická zvedací tyč se automaticky vrátí do polohy [Tlak oleje] (střední). Během zvedání lze hydraulickou zvedací tyč kdykoli vytáhnout zpět do polohy [Tlak oleje] (Střed) a zvedání se zastaví.

#### 3) Hydraulická zvedací tyč je nastavena do polohy [Dolní].

Pracovní stroj klesne do mezní polohy a hydraulická zvedací tyč se automaticky vrátí do polohy [Tlak oleje] (Střed). Během spouštění lze hydraulickou zvedací tyč kdykoli vytáhnout zpět do polohy [Tlak oleje] (Střed) a spouštění se zastaví.

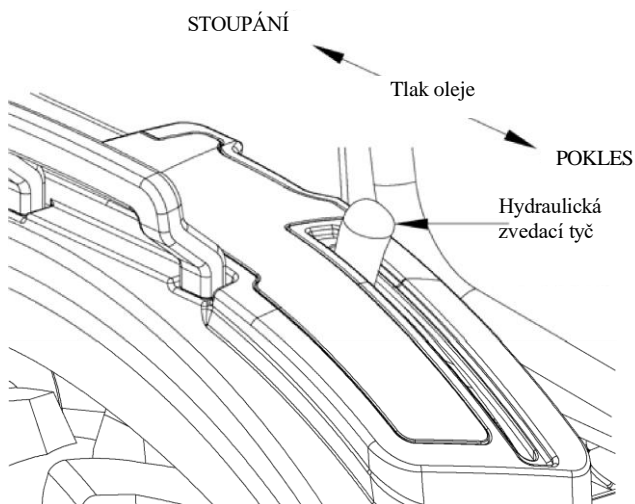

**Poznámka:** Některé typy pracovních strojů se mohou při dotyku se zemí poškodit. Při ovládání hydraulické zvedací tyče buďte opatrní.

## 2. Nastavení rychlosti pádu pracovního stroje



**Pozor**

Při kontrole rotačního stroje:

- Stroj zajistěte (zastavte) knoflíkem pro nastavení rychlosti pádu, abyste zabránili jeho pádu.
- Po zablokování pomocí knoflíku pro nastavení rychlosti pádu umístěte hydraulickou zvedací tyč do polohy [Tlak oleje] (Střed), abyste zajistili, že stroj neklesne.
- Při zamykání položte pod zámek zvedák nebo blok. pracovní stroj zajistit, aby nedošlo k náhodnému pádu pracovního stroje.

Rychlost spouštění pracovního stroje lze nastavit otáčením knoflíku pro nastavení rychlosti spouštění.

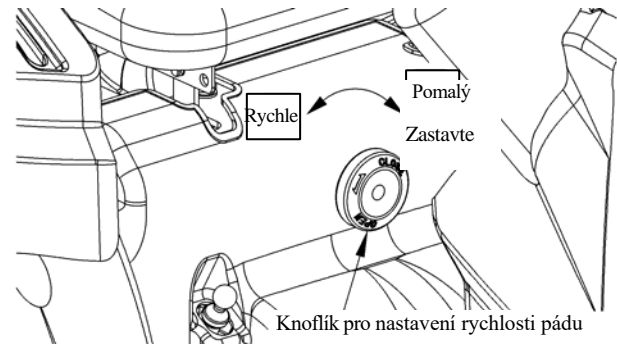

#### 1) Otáčejte ve směru [rychle]:

Zvýší se průtok hydraulickým okruhem a zrychlí se rychlost pádu pracovního stroje.

#### 2) Otáčejte ve směru [pomalu]:

Průtok hydraulickým okruhem se sníží a rychlost klesání pracovního stroje se zpomalí.

#### 3) Jemně otáčejte směrem ke konci ve směru [pomalu].

Hydraulický okruh je uzavřen a tlak oleje je zablokován (zastaven). Tlak oleje lze zablokovat mírným pootočením. Neotáčejte prosím silou.

**Poznámka:** Vhodná rychlost pádu u rotačních pracovních strojů je 2 až 3 sekundy od zvednutí do kontaktu se zemí. Pokud je rychlost pádu příliš vysoká, nemusí pracovní stroj fungovat plynule.

## Hydraulický mechanismus, třibodové zavěšení a vývodový hřídel

### Třibodové zavěšení

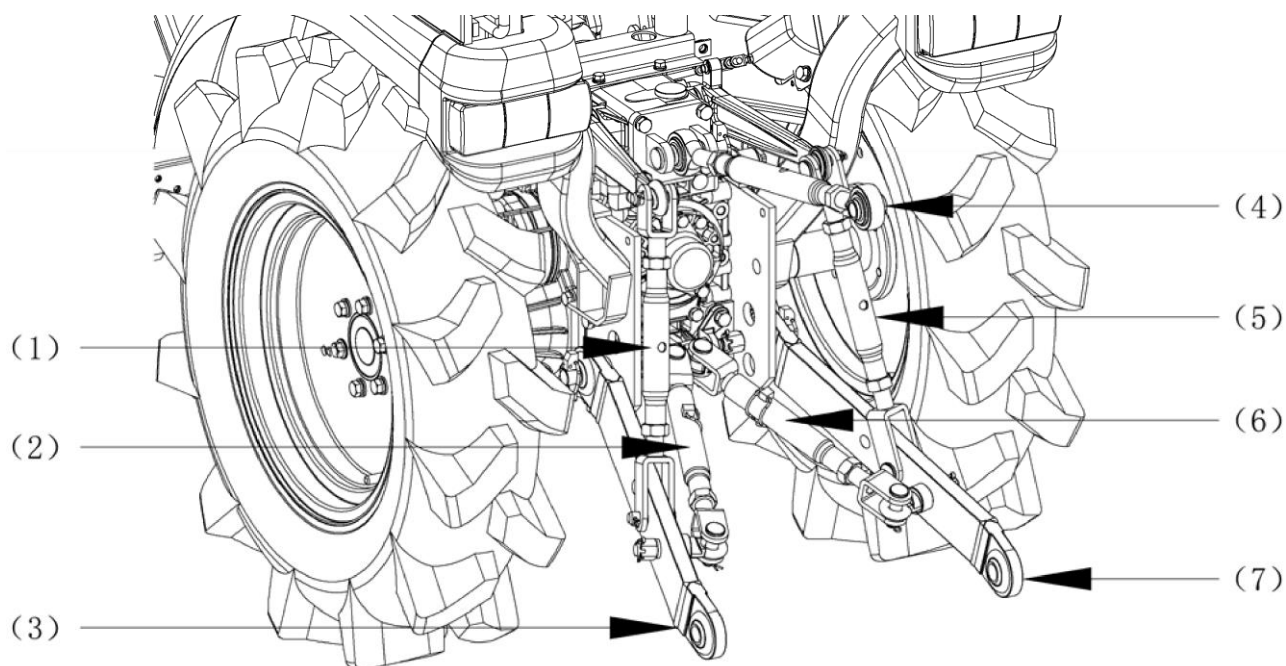

- (1) Sestava levé zvedací tyče
- (2) Sestava levé koncové tyče
- (3) Sestava levé spodní táhlo
- (4) Sestava horního řídicího ramene
- (5) Sestava pravé zvedací tyče
- (6) Sestava pravé koncové tyče
- (7) Sestava pravého spodního táhla

# Hydraulický mechanismus, třibodové zavěšení a vývodový hřídel

## 1. Příprava před instalací

Pro spojení mezi sestavou zvedacího táhla a sestavou spodního táhla lze zvolit přední nebo zadní montážní otvory. Zvolte příslušné montážní otvory podle pracovního stroje (stejně pro levou i pravou stranu).

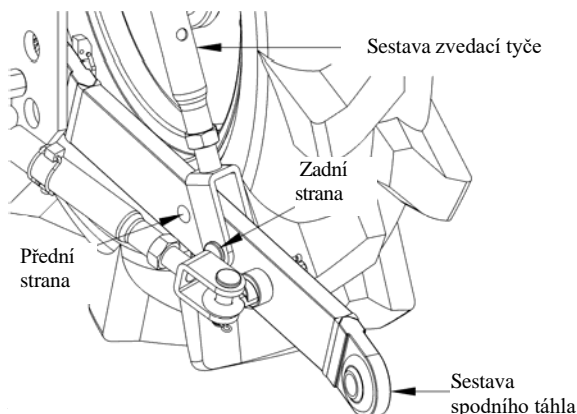

### Varování

- Před montáží a demontáží pracovního stroje vždy vypněte motor. Kromě toho počkejte, dokud se rotační pracovní stroj zcela nezastaví.
- Nevstupujte mezi traktor a pracovní stroj, když není zatažená parkovací brzda.
- Nainstalujte a rozeberte funkční stroj umístěte na pevné a rovné místo.
- Při instalaci pracovního stroje zvedněte pracovní stroj pomocí hydraulického mechanismu nahoru a dolů a zkontrolujte, zda nepřekáží traktoru nebo zda univerzální kloub nevypadá.

### 1) Nastavení horního ramene

Nastavte sklon (nahoru a dolů) pracovního stroje otáčením **seřizovací tyče** následujícím způsobem:

- Uvolněte dvě **pojistné matice** pomocí klíče;
- Zasuňte šroubovák do **otvoru pro nástroj** a poté otáčejte ve směru hodinových ručiček do příslušné polohy;
- Dvě **pojistné matice** utáhněte klíčem.

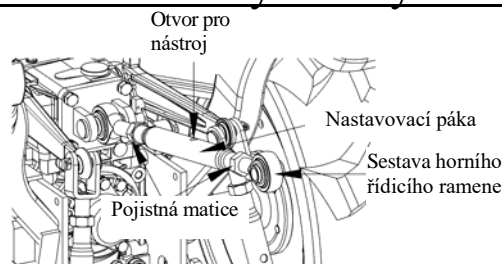

### 2) Nastavení sestavy zvedací tyče (stejně pro levou i pravou stranu)

Nastavte sklon (vlevo a vpravo) pracovního stroje otáčením **seřizovací tyče** následujícím způsobem:

- Uvolněte dvě **pojistné matice** pomocí klíče;
- Zasuňte šroubovák do **otvoru pro nástroj** a poté otáčejte ve směru hodinových ručiček do příslušné polohy;
- Dvě **pojistné matice** utáhněte klíčem.

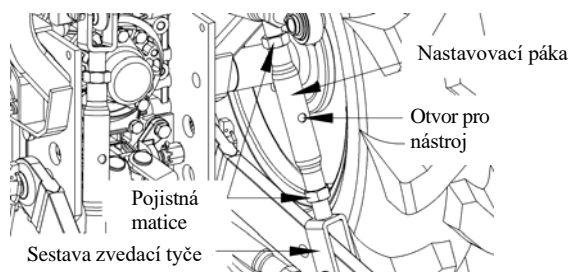

### 3) Nastavení sestavy koncové tyče (stejně pro levou i pravou stranu)

Boční házení pracovního stroje nastavte a omezte otáčením **seřizovací tyče** následujícím způsobem:

- Povolte **pojistné matice** klíčem a vyjměte je. **aretační kolík**;
- Zasuňte šroubovák do **otvoru pro nástroj** a poté otáčejte ve směru hodinových ručiček/proti směru hodinových ručiček do příslušné polohy (**rozsah nastavení** je znázorněn na obrázku);
- Utáhněte **pojistné matice** klíčem a znovu namontujte. **aretační kolík**.

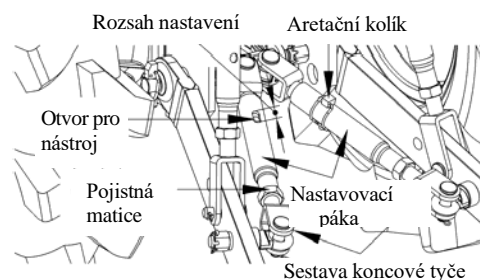

# Hydraulický mechanismus, třibodové zavěšení a vývodový hřídel

## Tažný hák



### Varování

- Při tažení nezapomeňte použít tažný hák a nezavěšujte se na držák nebo nápravu třibodového závěsu. V opačném případě může dojít k nehodě s převrácením vozidla.
- Při použití třibodového závěsu k připojení pracovního stroje, odstraňte tažný hák. V opačném případě třibodové zavěšení zasahuje do tažného háku a nelze jej normálně namontovat.

Trakční funkce se vztahuje pouze na trakční zařízení pro tento výrobek. Při tažení jiných předmětů se nejprve poraďte s prodejcem.

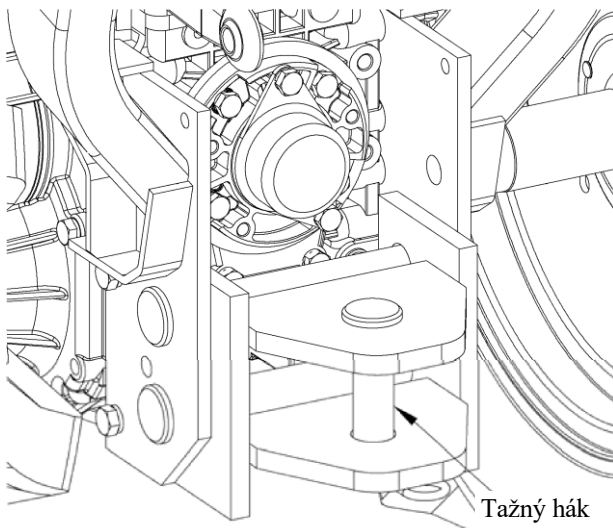

## PTO

### 1. Řadící páka vývodového hřídele



### Pozor

- Přísně dodržujte předepsané provozní otáčky používaného pracovního stroje.
- Nepoužívejte pracovní stroj, který je určen k otáčení nízkou rychlostí, pokud se vývodový hřídel otáčí vysokou rychlostí.

Otáčky vývodového hřídele lze přepínat na dva stupně otáčení vpřed a jeden stupeň otáčení vzad. Při řazení rychlostních stupňů nezapomeňte před řazením sešlápnout spojkový pedál.

Řadící páka vývodového hřídele

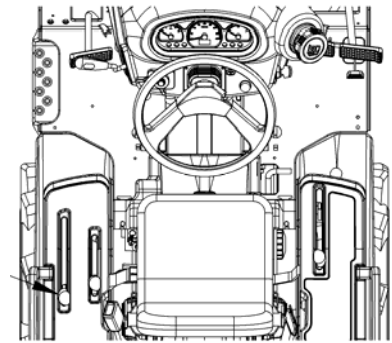
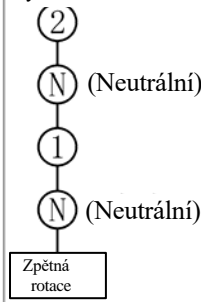

Bezpečnostní opatření při použití vývodového hřídele "dozadu":

#### 1) Použitelný pracovní stroj

- Povoleny jsou pouze rotační pracovní stroje určené výrobcem. Použití jiných rotačních obráběcích strojů, než které jsou specifikovány výrobcem, je zakázáno.

výrobce může způsobit poruchu stroje.

#### 2) Použitelný stav

- Rotační zpracování půdy se provádí na měkkých polích.

**Poznámka:** Pokud je rotační zpracování půdy prováděno při otáčkách motoru přibližně 1500 ot/min, lze účinně snížit rozstříkávání bláta.

- Odmotejte slámu z rotujícího nože.

#### 3) Nepoužitelný stav

- Zemědělské operace se provádějí pozpátku.

- Rotační zpracování půdy se provádí na polích s velkým množstvím šterku.



# Hydraulický mechanismus, tříbodové zavěšení a vývodový hřídel

- Rotační nůž pracovního stroje je pro zemědělskou činnost připojen opačně.

## 2. Víčko kloubového hřídele



**Pozor**

- Pokud se kloubový hřídel nepoužívá, namažte kloubový hřídel tukem a nasad'te krytku kloubového hřídele. Pokud tak nečiníte, může dojít ke zranění v důsledku zasažení rotujícího kloubového hřídele.
- Pokud kryt vývodového hřídele nepoužíváte,

### Způsob instalace víka kloubového hřídele:

Na obnažený kloubový hřídel nasad'te krytku kloubového hřídele a upevněte ji dvěma šrouby.

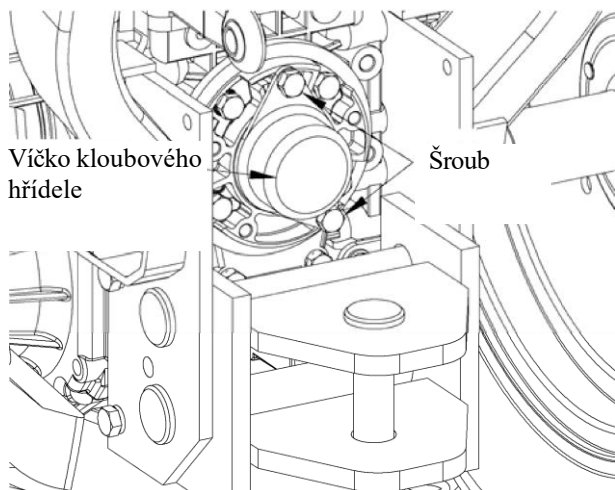

# Pneumatiky a hmotnost

## Pneumatiky



### Varování

- Ujistěte se, že je v pneumatikách udržován tlak uvedený v návodu k obsluze. Nadměrné nahuštění může vést k prasknutí pneumatiky a způsobit zranění.
- Pokud je pneumatika poškrábaná až ke kordu závit, prosím, nepoužívejte, protože hrozí nebezpečí prasknutí pneumatiky, což může způsobit nehodu.
- Zeptejte se odborného personálu údržby opravit a vyměnit poškozené pneumatiky, duše, náboje kol atd.

### 1. Tlak vzduchu v pneumatice

Zkontrolujte správný tlak vzduchu v předních a zadních kolech. Kritéria pro posouzení podle vzhledu jsou znázorněna na následujícím obrázku:

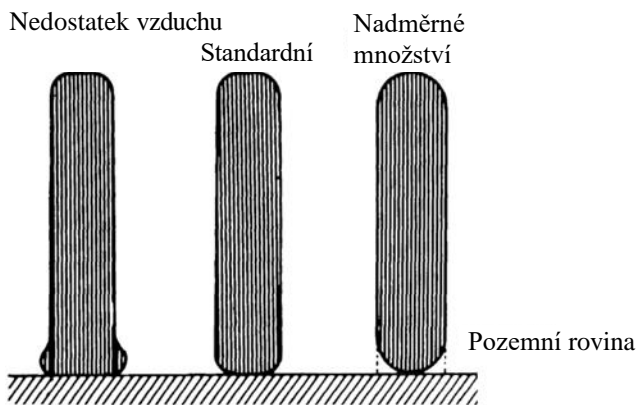

### 2. Standardní tlak vzduchu

	Specifikace	Tlak vzduchu (kPa)
Přední kolo	5-12	150
Zadní kolo	8-16	180

## Nastavení rozchodu kol

Rozchod předních a zadních kol nelze po vyjetí traktoru z výroby seřídit, ale uživatel může podle potřeby u prodejce nainstalovat [přední a zadní protiběžné hřídele] (zakoupit samostatně). V takovém případě lze přední a zadní nápravu seřídit v pěti stupních.



### Pozor

- V případě trakčního provozu, provozu na svahu, provozu předního pracovního stroje atd., aby byla levá a pravá strana traktoru stabilní a dobře vyvážená, rozšiřte rozchod kol v bezbariérovém rozsahu.

### 1. Příprava před nastavením

- 1) Zaparkujte traktor na rovném povrchu.
- 2) Pokud je nainstalován funkční stroj, odstraňte jej.
- 3) Připravte si zvedák pro zvednutí karoserie a dorazů kol. zablokovat pneumatiky.

### 2. Způsob nastavení rozchodu kol předního kola



### Pozor

- Pneumatiky levého a pravého předního kola musí být symetrické vůči středu karoserie. V opačném případě to ovlivňuje ovladatelnost volantu a může to být nebezpečné.

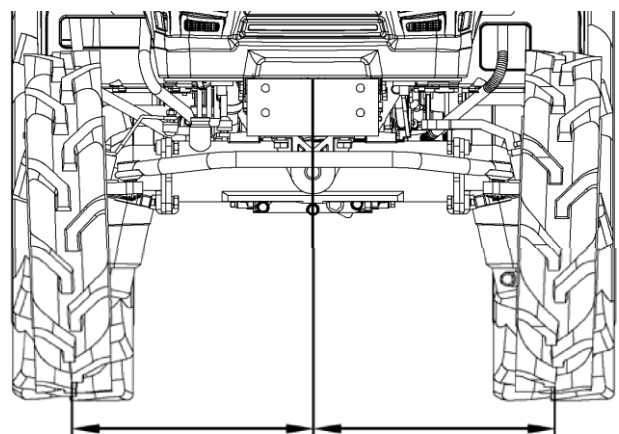

Pneumatiky na obou stranách jsou symetrické vůči středu karoserie.

# Pneumatiky a hmotnost

- 1) Vypněte motor a zatáhněte parkovací brzdu.
- 2) Abyste předešli nebezpečí, umístěte před kola zarážky a za levým a pravým zadním kolem.
- 3) Umístěte zvedák pod přírubu na jedné straně skříně přední nápravy a zvedněte přední kolo na jedné straně.  
dokud se nebude mírně vznášet nad zemí.

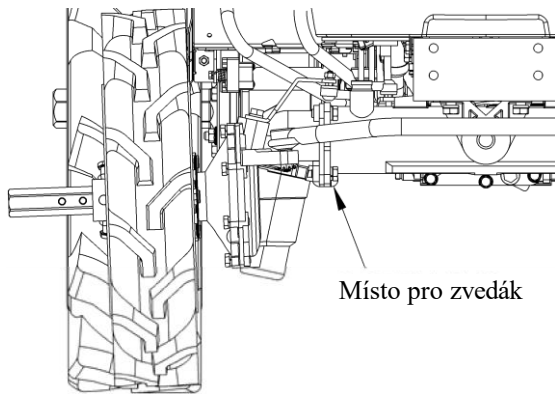

- 4) Vytáhněte hřídel čepu na přírubě seřízení předního kola (vytáhněte čep ve tvaru R) na hřídeli čepu). Povolte 2 zajišťovací šrouby a zatlačte/zatáhněte pneumatiku do požadovaného montážního otvoru v rozchodu kol. Na protihřídeli předního kola jsou 3 otvory pro čepy a 2 otvory pro čepy na seřizovací přírubě předního kola, které lze v kombinaci použít k pětistupňovému seřízení rozchodu kol.
- 5) Po nastavení rozchodu kol na místě vložte hřídel čepu do příruby pro seřízení předního kola a poté do hřídele čepu zasuňte kolík ve tvaru R, aby se zajistil. Předem utáhněte oba zajišťovací šrouby a spusťte zvedák, aby se pneumatika uzemnila.
- 6) Nastavte rozchod kol protilehlého předního kola stejným způsobem.
- 7) Po uzemnění levého a pravého předního kola se ujistěte, že jsou dotaženy všechny 4 zajišťovací šrouby. Utahovací moment: 120 ~ 140 N.m

## Nastavení rozchodu předních kol

Jednotka: mm		Protikus předního kola		
		Đírka 1	Đírka 2	Đıra 3
Nastavení předního kola	Đírka 4	960	1020	1080
	Příruba	Đıra 5	1080	1140

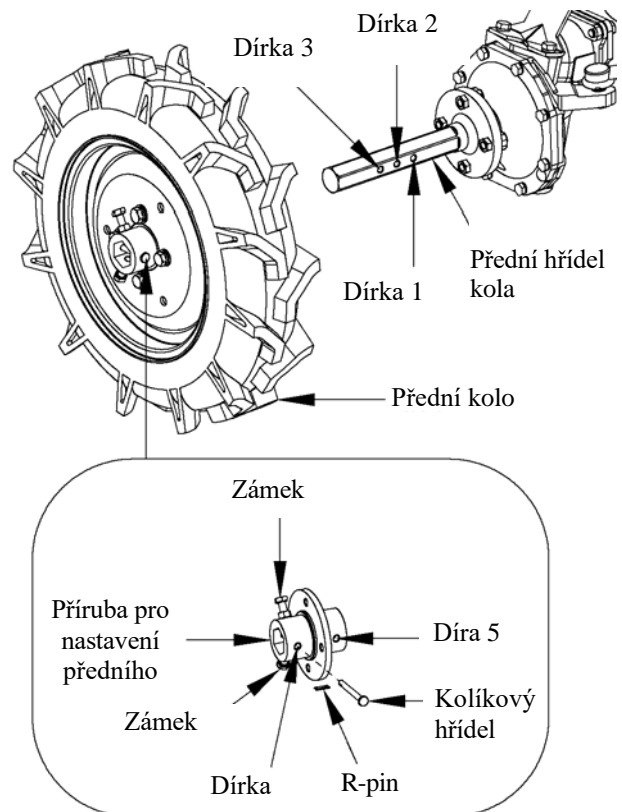

## 3. Způsob nastavení rozchodu kol zadního kola

### Důležité

- Stejně jako přední kola musí být i zadní pneumatiky umístěny symetricky kolem středu karoserie.
- 1) Vypněte motor a zatáhněte parkovací brzdu.
  - 2) Abyste předešli nebezpečí, umístěte před kola zarážky a za levým a pravým předním kolem.
  - 3) Umístěte zvedák pod kloub mezi převodovkou zadní nápravy a skříní zadní nápravy na jedné straně,  
a zvedněte zadní kolo na jedné straně, dokud se mírně neodlepí od země.

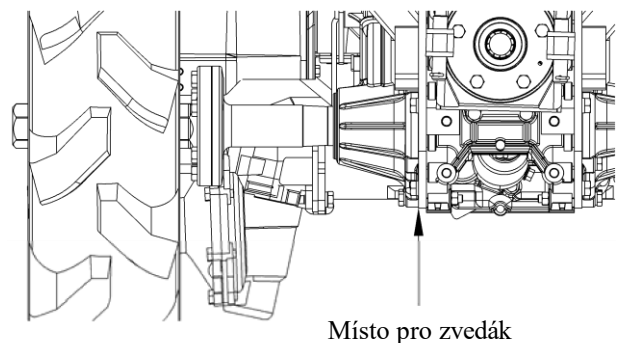

# Pneumatiky a hmotnost

- 4) Vytáhněte **hřídel čepu na přírubě seřízení zadního kola** (vytáhněte čep ve tvaru R). Povolte 2 **zajišťovací šrouby** a **zatlačte/zatáhněte** pneumatiku do požadovaného montážního otvoru v rozchodu kol. Na **protihřídeli zadního kola** jsou 3 otvory pro čepy a 2 otvory pro čepy **na přírubě pro nastavení zadního kola**, které lze v kombinaci použít k pětistupňovému nastavení rozchodu kol.

ujistěte se, že jsou všechny 4 **zajišťovací šrouby** utaženy. Utahovací moment: 120 ~ 140 N.m

## Důležité

- **Před zahájením provozu nezapomeňte zkontrolovat, zda nejsou uvolněné zajišťovací šrouby předních a zadních kol.**

### Nastavení rozchodu zadních kol

Jednotka: mm		Zadní hřídel kola		
		Đírka 1	Đírka 2	Đírka 3
Nastavení zadního kola	Đírka 4	960	1020	1080
	Đıra 5	1080	1140	1200

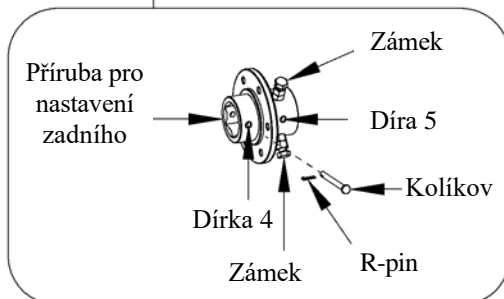
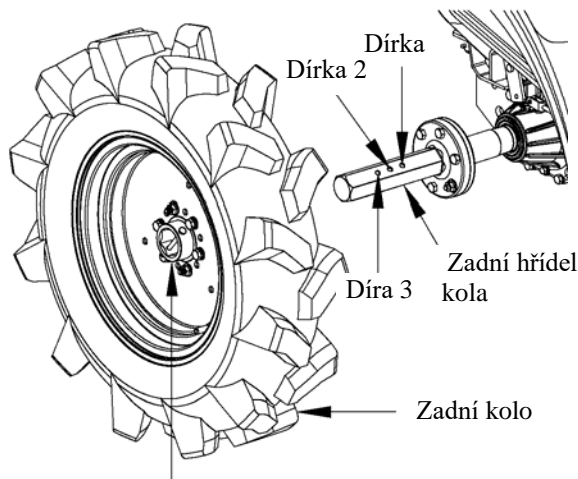

- 5) Po nastavení rozchodu kol na místě vložte **hřídel čepu do příruby pro seřízení zadního kola** a poté **do hřídele čepu** zasuněte **kolík ve tvaru R**, aby se zajistil. Předem utáhněte oba **zajišťovací šrouby** a spusťte zvedák, aby se pneumatika uzemnila.
- 6) Nastavte rozchod kol protilehlého zadního kola stejným způsobem.
- 7) Když jsou levé a pravé zadní kolo uzemněné,

# Pneumatiky a hmotnost

## Hmotnost



**Pozor**

- Při instalaci pracovního stroje na zadní část traktoru nainstalujte vyvažovací závaží tak, aby zatížení na řídicí kolo (přední kolo) dosáhlo nebo přesáhlo 20 % celkové hmotnosti.
- Nepoužívejte pracovní stroj, který nemá zajistěte, aby řídicí kolo (přední kolo) bylo zatíženo více než 20 % celkové hmotnosti, i když je traktor vybaven maximální protiváhou. Pokud je přední strana příliš lehká, způsobuje to potíže při manipulaci nebo nehody při převrácení.
- Při použití pracovního stroje umístěného vpředu, nainstalujte na zadní část traktoru další pracovní stroj nebo vhodné protizávaží, abyste zlepšili stabilitu.

Protizávaží lze instalovat následujícími třemi způsoby. Počet potřebných závaží naleznete v návodu k obsluze požadovaného pracovního stroje nebo u prodejce.

### 1. Závěsné protizávaží (standardní)

- Připevněte **montážní konzolu protizávaží** k hlavnímu rámu pomocí **šroubů a matic**.
- Připevnění **závěsného protizávaží k protizávaží montážní držák** a zajistěte všechna protizávaží pomocí **šroubů a matic**. Hmotnost každého protizávaží je 12 kg a lze jich nainstalovat maximálně 7 kusů, 3 kusy jsou nainstalovány z výroby (standardně).

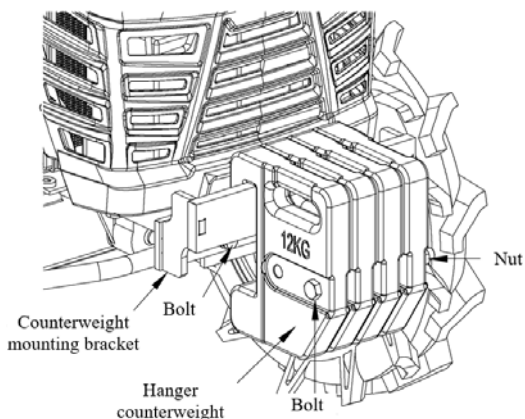

### 2. Protizávaží předního kola

- Připevněte **protizávaží předního kola k náboji předního kola** pomocí **šroubů a matic**. Hmotnost každého protizávaží je 3,7 kg a jeden kus lze namontovat na levé i pravé **přední kolo**, není instalován z výroby a v případě potřeby jej lze zakoupit u prodejce.

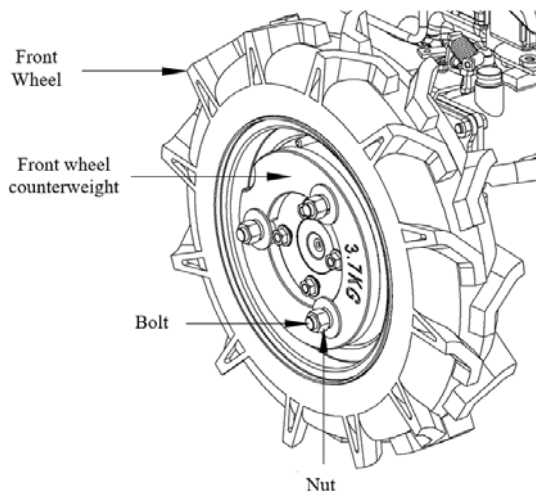

### 3. Protizávaží zadního kola

- Připevněte **protizávaží zadního kola k náboji zadního kola** pomocí **šroubů a matic**. Hmotnost každého protizávaží je 9 kg a jeden kus může být namontován na levé a pravé **zadní kolo**, není instalována z výroby a v případě potřeby ji lze zakoupit u prodejce.

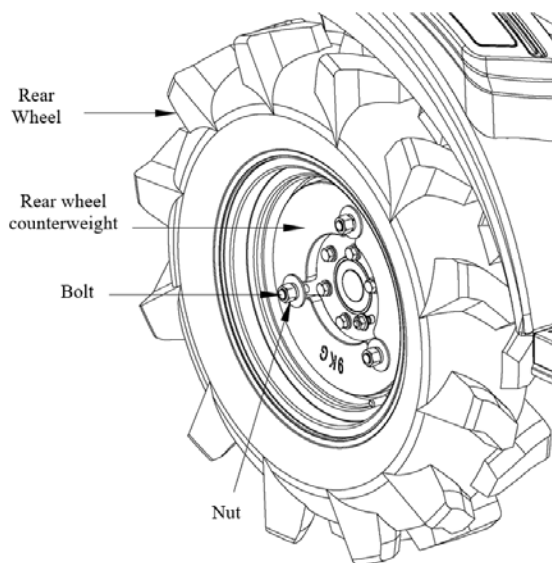

# Jednoduchý servis a údržba traktoru

## Příprava před servisem a údržbou

1. Nepoužívejte traktor vedle silnice a zajed'te s ním na rovné a otevřené místo.
2. Sešlápněte pedál spojky a brzdový pedál parkovací brzdy a hydraulickým z v e d á k e m spus'te pracovní stroj na zem.
3. Zařad'te řadící páku do neutrální polohy, stáhněte parkovací rukojeť a nastavte ji do polohy [ON] a poté sundejte nohu ze spojkového a brzdového pedálu.
4. Vypněte motor.
5. Před zahájením provozu vyjměte klíč a přesvědčte se, že je bezpečný. Pokud tak neučiníte, může dojít ke zranění.

## Likvidace odpadu



Pokud je odpad svévolně odhozen nebo spálen, způsobí znečištění životního prostředí a bude potrestán podle zákona. Odpad likvidujte následujícím způsobem:

- Když je odpadní kapalina vypouštěna z traktoru, prosím, sbírejte do kontejneru. Nevylévejte odpadní kapalinu na zem, do řek, jezer a oceánů.
- Při likvidaci nebo odstraňování odpadního oleje, paliva, chladicí vody (nemrznoucí kapaliny), chladiva, rozpouštědla, filtru, baterie, gumy a dalších škodlivých látek, obraťte se na prodejce nebo podnik pro likvidaci průmyslového odpadu a zlikvidujte je podle příslušných předpisů.

## Bezpečnostní opatření pro mytí traktoru

K čištění traktoru použijte vysokotlakou čisticí pistoli, ale při nesprávném použití vysokotlaké čisticí pistole může dojít ke zranění, poškození nebo poruše traktoru. Proto dodržujte pokyny a štítky vysokotlaké čisticí pistole pro správné použití.



Aby nedošlo k poškození stroje, nastavte trysku vysokotlaké čisticí pistole na rozptylový režim a při mytí traktoru ji umístěte do vzdálenosti 2 metrů. Pokud je traktor myt v režimu rozptylu nebo v těsné blízkosti vysokotlaké čisticí pistole, může to způsobit následující nebezpečí:

- Požár může vzniknout v důsledku poškození nebo přerušení pláště elektrického vodiče.
- Hydraulický olej pod vysokým tlakem může vystříknout a způsobit zranění v důsledku poškození hydraulické hadice.
- Rozbití, poškození nebo nesprávná funkce může dojít k následujícím situacím:
  - 1) Samolepky a štítky se odlepují;
  - 2) Elektronické stránky komponenty jsou nasáklé, což způsobí poruchu elektrického systému;
  - 3) Dochází k poškození pryžových dílů, jako jsou pneumatiky a olejová těsnění;
  - 4) Odlupování laku a galvanicky pokovených fólií z dílů a součástí.

Neumývejte traktor v režimu ostření

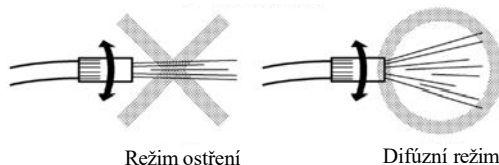

Neumývejte traktor z bezprostřední blízkosti

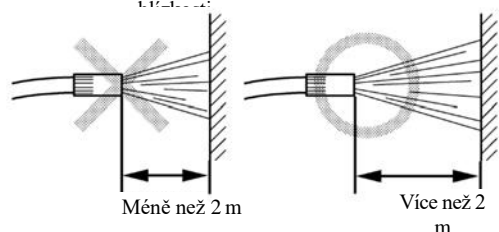

# Jednoduchý servis a údržba traktoru

## Seznam dílů pro pravidelnou kontrolu

### Důležité

★ Označuje, že tato položka musí být provedena po 50 hodinách záběhu.

SN	Položka		Úkol	Délka provozu (jednotka: hodina)												Referenční stránka	
				50	100	150	200	250	300	350	400	450	500	550	600		Později
1	Motorový olej	Roční doba provozu více než 100 hodin	Vyměňte stránky	★	√		√		√		√		√		√	Každých 100	56
		Roční servisní doba do 100 hodin	Vyměňte stránky	★													Každý rok
2	Olejový filtr		Vyměňte stránky	★			√				√				√	Každých 200	59
3	Filtr hydraulického oleje		Vyměňte stránky	★			√				√				√	Každých 200	60
4	Hydraulický olej v převodovce		Vyměňte stránky	★					√						√	Každých 300	61
5	Převodový olej skříně přední nápravy		Vyměňte stránky						√						√	Každých 300	62
6	Mazivo		Doplněk	√	√	√	√	√	√	√	√	√	√	√	√	Každých 50	54
7	Systém spouštění motoru		Podívejte se na stránky .	√	√	√	√	√	√	√	√	√	√	√	√	Každých 50	54
8	Vysokorychlostní vypínací zařízení pro dvourychlostní otáčení		Podívejte se na stránky .	√	√	√	√	√	√	√	√	√	√	√	√	Každých 50	54
9	Šrouby a matice pro upevnění pneumatik		Podívejte se na stránky .	√	√	√	√	√	√	√	√	√	√	√	√	Každých 50	55
10	Skříň spojky		Odvá dění vody	√	√	√	√	√	√	√	√	√	√	√	√	Každých 50	55
11	Palivová hadice a upevňovací pásek		Podívejte se na stránky .	√	√	√	√	√	√	√	√	√	√	√	√	Každých 50	55
			Vyměňte stránky														Každé 2 roky
12	Prvek čističe vzduchu		Přehledně		√		√		√		√		√		√	Každých 100	57
			Vyměňte stránky														Každý rok nebo čistý 6 krát
13	Baterie		Podívejte se na		√		√		√		√		√		√	Každých 100	57

## Jednoduchý servis a údržba traktoru

		stránky .														
14	Řemen ventilátoru	Regulovat		√		√		√		√		√		√	Každých 100	58
15	Spojkový pedál	Regulovat	★	√		√		√		√		√		√	Každých 100	58



# Jednoduchý servis a údržba traktoru

SN	Položka	Úkol	Délka provozu (jednotka: hodina)													Referenční stránka
			50	100	150	200	250	300	350	400	450	500	550	600	Později	
16	Levý a pravý brzdový pedál	Regulovat		√		√		√		√		√		√	Každých 100	58
17	Potrubí vstřikování paliva	Podívejte se na stránky .				√				√				√	Každých 200	-
18	Hadice chladiče a upevňovací pásek	Podívejte se na stránky .				√				√				√	Každých 200	60
		Vyměňte stránky													Každé 2 roky	64
19	Hadice sání vzduchu a upevňovací pásek	Podívejte se na stránky .				√				√				√	Každých 200	60
		Vyměňte stránky													Každé 2 roky	64
20	Táhlo řízení	Podívejte se na stránky .				√				√				√	Každých 200	61
21	Vložka palivového filtru	Vyměňte stránky								√					Každých 400	62
22	Vůle ventilů motoru	Regulovat													Každých 800	63
23	Otevírací tlak vstřikovače	Podívejte se na stránky .													Každých 1500	-
24	Chladicí voda	Vyměňte stránky													Každé 2 roky	63
25	Chladič	Oplachování													Každé 2 roky	64
26	Odvzdušnění palivového systému	-													Podle potřeby	65
27	Pojistka	Vyměňte stránky													Podle potřeby	65
28	Svítilna	Vyměňte stránky													Podle potřeby	65

# Jednoduchý servis a údržba traktoru

## Harmonogram plnění paliva/oleje a vody

Umístění	Kapacita (L)		Palivo/olej a voda
	TA254-6A/TA254-9A		
Palivová nádrž	13.5		Diesel
Chladič	4.6		Čistá voda (pokud je přidána nemrznoucí směs, snižte odpovídající množství čisté vody).
Pomocná nádrž na vodu	0.6		
Motor	2.6	3.8	Olej (doporučený 10W-30)
Převodovka	11.5		Převodový olej
Převodový olej skříně přední nápravy	3.0		
Spojkový pedál	Malé množství		Mazivo na bázi lithia
Levý a pravý brzdový pedál			
Hřídel brzdového pedálu			
Kulový kloub	Stěr		

# Jednoduchý servis a údržba traktoru

## Otevírání a zavírání krytu kapoty a demontáž bočního krytu



**Pozor**

- Neotvírejte kryt kapoty, pokud je motor v provozu.
- Půl hodiny po zastavení motoru se tlumiče nedotýkejte. Jinak se můžete opařit.

### 1. Otevírání a zavírání krytu kapoty



**Pozor**

- Při otevírání kapoty za účelem kontroly a údržby nezapomeňte před zahájením práce zkontrolovat, zda jsou podpěrné tyče kapoty na

#### 1) Způsob otevírání krytu kapoty

- Zvedněte přední konec **krytu kapoty** a zároveň stiskněte levou stranu loga "TAUROS" na přední mřížce.
- Zvedněte **kryt kapoty** nahoru, dokud hákový konec **podpěrné tyče kapoty** nezapadne do drážky **podpěrné desky**.

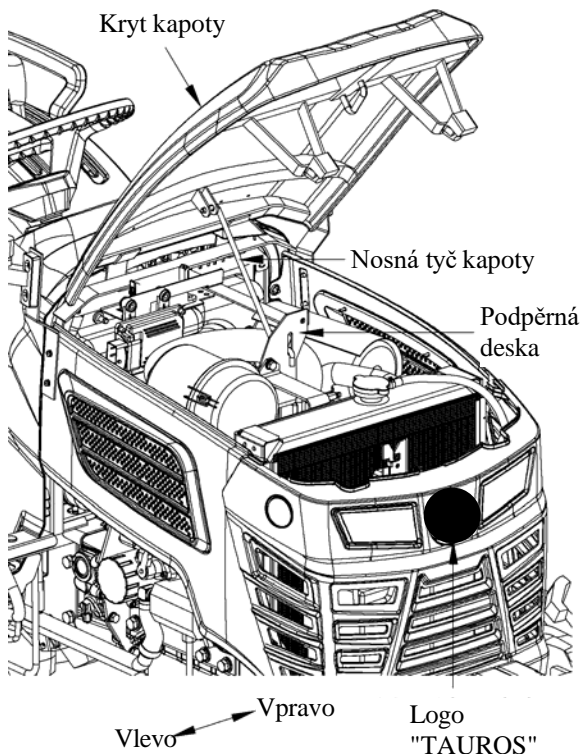

#### 2) Způsob zavírání krytu kapoty

- Držte **kryt kapoty** levou rukou a pravou rukou trochu nadzvedněte **podpěrnou tyč kapoty** tak, aby její hákový konec prošel šterbinou v krytu. odemkněte **podpěrnou desku**.
- Pomalu odložte **kryt kapoty** a po přistání se automaticky zajistí.
- Lehce nadzvedněte přední část **krytu kapoty** a zkontrolujte, zda je zajištěn.

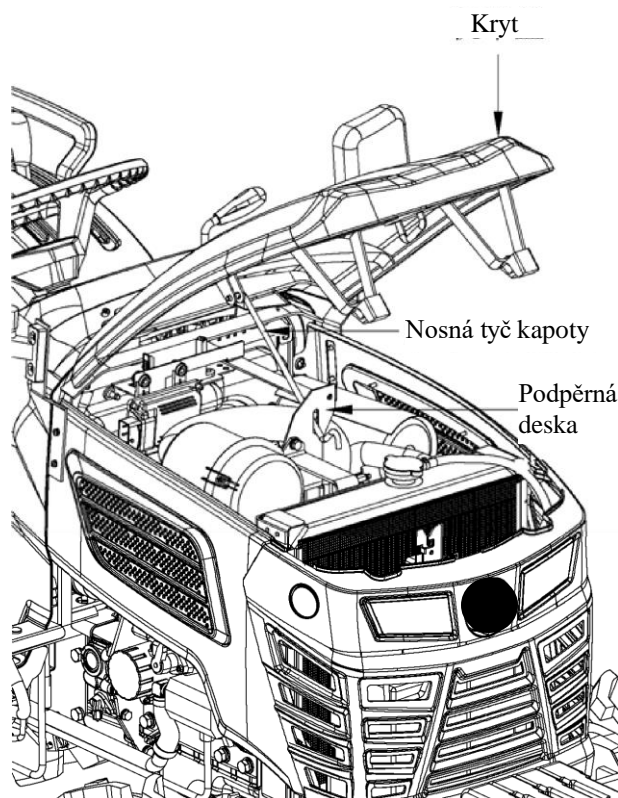

#### 2. Demontáž a montáž přední mřížky a bočního krytu



**Pozor**

- Demontujte a smontujte přední mřížku a boční kryt při otevřeném krytu kapoty.
- K demontáži a montáži přední mřížky a bočních krytů není třeba žádné nářadí.

#### 1) Způsob demontáže přední mřížky a bočního krytu

- Uchopte obě strany horní části přední mřížky a jemným tahem ji vyjměte.
- Trochu vytáhněte boční kryt a pak jej jemně vytáhněte nahoru, abyste jej mohli sejmout (stejně na obou stranách).

# Jednoduchý servis a údržba traktoru

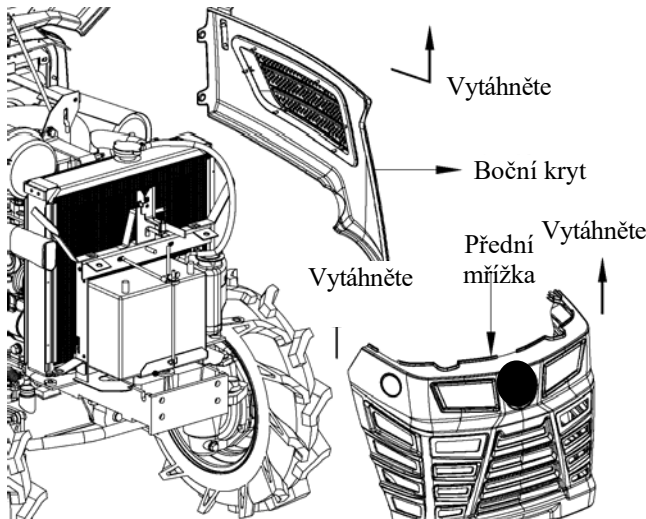

## 2) Způsob montáže přední mřížky a bočního krytu

- Po zasunutí **omezovací hřídele bočního krytu do omezovací šterbiny** se na **polohovací hřídel** nasadí polohovací otvor (stejný pro obě strany).

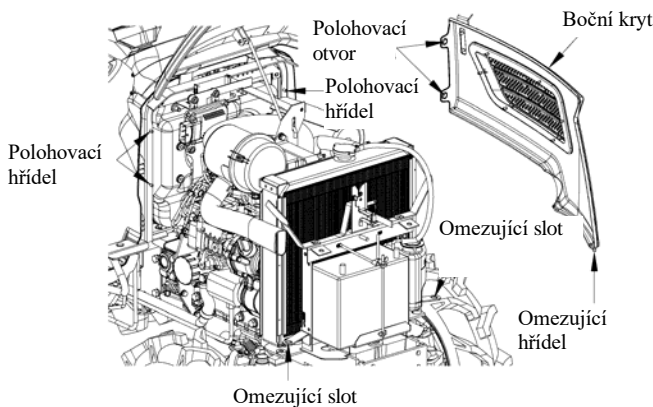

- Po zasunutí **polohovací hřídele přední mřížky do polohovacího otvoru** se do vymezení drážky vloží **omezovací blok**.

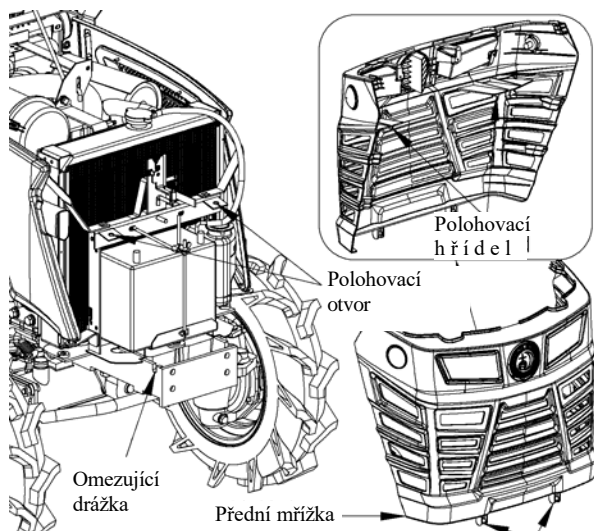

## Denní kontrola



**Pozor**

- Během kontroly je přísně zakázáno používat oheň a kouřit.
- Před kontrolou spusťte pracovní stroj na zem a vypněte motor.
- Pokud dojde k rozliti paliva a oleje, otřete je.
- Odpadky nebo palivo v okolí baterie, kabeláže, tlumiče výfuku nebo motoru mohou způsobit požár, proto udržujte traktor v čistotě.
- Neotvírejte tlakový uzávěr chladiče, pokud je motor je v provozu nebo bezprostředně po jeho zastavení. V opačném případě může vystříknout horká voda a způsobit opaření.
- Při otevírání ochranného krytu kolem motoru pro kontrolu a údržbu, prosím zkontrolujte, zda je vnitřní prostor zcela vychladlý a nehrozí nebezpečí opaření.

### 1. Abnormální část předchozí operace

Pokud se při předchozím provozu vyskytla nějaká abnormalita, zkontrolujte před použitím, zda nedošlo k závadě.

### 2. Zkontrolujte traktor

- Zkontrolujte, zda jsou šrouby nebo matice utaženy.
- Zkontrolujte, zda montážní čep pracovního stroje nevypadl.
- Zkontrolujte každou část karoserie, zda není zjevně deformovaná nebo poškozená.
- Zkontrolujte, zda nedochází k abnormálním jevům, jako je únik oleje a vody.

### 3. Množství oleje v motoru



**Pozor**

- Před kontrolou vypněte motor.

- Vytáhněte měрку oleje, otřete její konec, vložte ji a znovu vytáhněte. Zkontrolujte, zda je olej [mezi dolní a horní mezí].

# Jednoduchý servis a údržba traktoru

- 2) Pokud je množství oleje nižší než [dolní mez], olej doplňte. Množství oleje však nesmí překročit [horní mez].

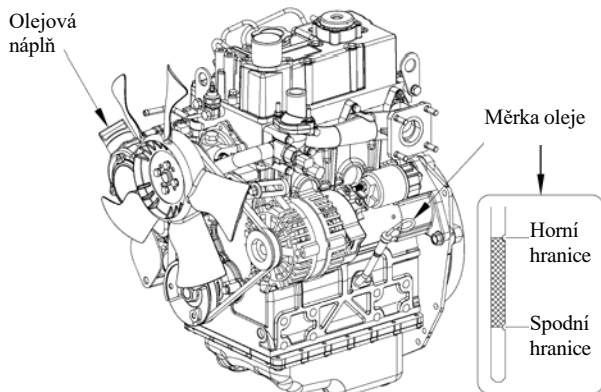

## Důležité

- Při kontrole zaparkujte traktor na vodorovném místě, při nakloněném traktoru nelze zobrazit správné množství oleje.
- Před spuštěním motoru zkontrolujte množství oleje po nastartování nebo po zastavení motoru na dobu delší než 10 minut. Jinak olej zůstane ve všech částech motoru a skutečné množství oleje nelze změřit.

## 4. Množství oleje v převodovce



- **Před kontrolou vypněte motor. Pokud je pracovní stroj nainstalován, spusťte jej na zem.**

- 1) Vytáhněte měrku oleje, otřete její konec, vložte ji a znovu vytáhněte. Zkontrolujte, zda je hydraulický olej [mezi dolní a horní mezí].
- 2) Pokud je množství oleje nižší než [dolní mez], doplňte hydraulický olej. Množství oleje však nesmí překročit [horní mez].

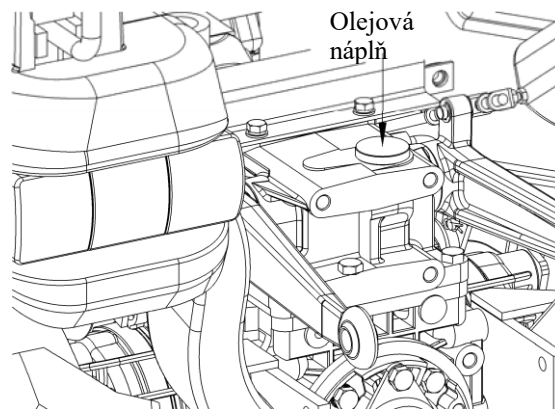
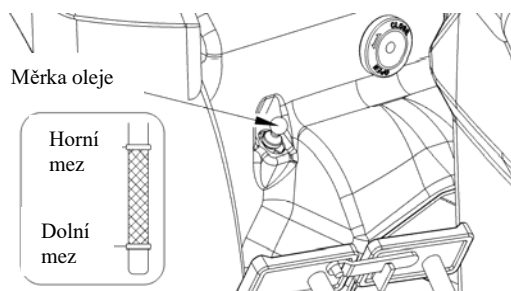

## 5. Objem chladicí vody



- **Pokud otevřete víčko chladiče za chodu motoru nebo bezprostředně po jeho zastavení, může z něj vystříknout horká voda a způsobit opaření. Zastavte motor a počkejte alespoň 30 minut, než vychladne, poté pomalu otočte víčkem chladiče, aby se uvolnil zbytkový tlak, a poté víčko sejměte.**

Chladič je vybaven přídatnou nádržkou na vodu, a když je chladicí vody v chladiči méně, přídatná nádržka na vodu ji může automaticky doplnit.

Je normální, že objem chladicí vody v přídatné vodní nádrži je mezi hodnotami "FULL" a "LOW". Pokud objem chladicí vody klesne pod hodnotu "LOW", doplňte ji na úroveň "FULL", ale ne nad hodnotu "FULL".

**Poznámka: Víčko chladiče neotvírejte, pouze za účelem kontroly a výměny chladicí vody.**

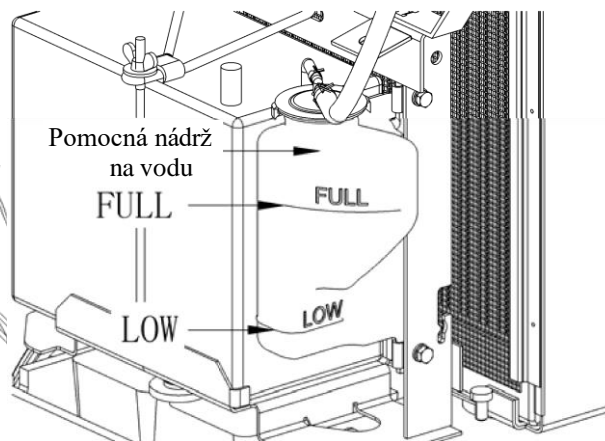

# Jednoduchý servis a údržba traktoru

## 6. Kontrola a výměna kabelového svazku a kabelu baterie



**Pozor**

- Uvolněné kabelové svorky a konektory nebo poškozená kabeláž poškozuji výkon elektrických komponent a vedou ke zkratu nebo úniku, a dokonce k požáru, což je velmi nebezpečné. Poškozené vodiče co nejdříve vyměňte nebo opravte.
- Pokud je pojistka poškozená, nevyměňujte ji železným drátem, ale nahraďte jej stejným typem pojistky. Pokud se náhradní pojistka brzy přepálí, svěřte kontrolu a opravu odbornému personálu údržby.
- Zapojení tohoto stroje bylo plně při návrhu vodotěsnosti a dalších faktorů, proto prosím neměňte uspořádání kabeláže podle libosti.
- Sláma, odpadky a pohonné hmoty v okolí baterií a elektrické vedení může způsobit požár, proto každý den před zahájením provozu ukliděte okolí baterií a elektrického vedení.

- 1) Pokud je plášť vodiče přerušen, zkontrolujte, zda není poškozen.
- 2) Pokud se postroj sundá ze spony, vraťte jej zpět na určené sponě.
- 3) Zkontrolujte, zda nejsou uvolněné spoje svorek a konektorů.
- 4) Zkontrolujte, zda fungují všechny spínače a přístroje normálně a spolehlivě.

## 7. Kontrola vody a usazenin v palivovém filtru

Voda a nečistoty z paliva se usazují v misce palivového filtru. Při kontrole otočte miskou filtru proti směru hodinových ručiček, abyste ji vyndali, a poté vyčistěte vnitřek naftou. Po dokončení čištění otočte miskou zpět do filtru ve směru hodinových ručiček.

### Důležité

- Při montáži dávejte pozor, aby se na něj nedostal prach nebo nečistoty.

Po vyjmutí mísy za účelem vyčištění a opětovného utažení nezapomeňte vypustit vzduch. Poznámka: Viz část "Odvzdušnění palivového systému" v kapitole "Odvzdušnění palivového systému". "Nezbytná kontrola a údržba", kde najdete podrobnosti o způsobu odvzdušnění.

Poznámka: Únik paliva z nádrže se automaticky zastaví po vyjmutí mísy. Pokud je však nádrž téměř plná, palivo bude ze zpětného potrubí proudit zpět do filtru, proto vyčistěte palivový filtr, když je paliva méně než polovina.

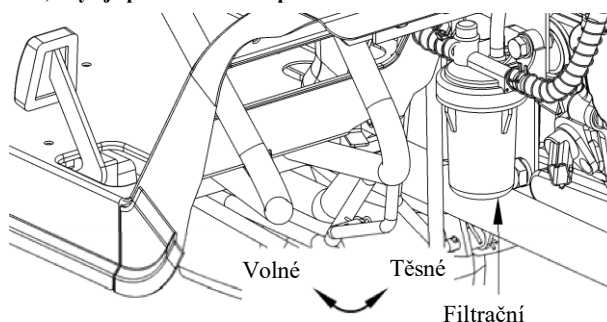

## 8. Tlak, opotřebení a poškození pneumatik



**Varování**

- Ujistěte se, že je v pneumatikách udržován tlak uvedený v návodu k obsluze. Nadměrné nahuštění může vést k prasknutí pneumatiky a způsobit zranění.
- Pokud je pneumatika poškrábaná až ke kordu, závit, nepoužívejte pneumatiku, protože hrozí její prasknutí, které může způsobit nehodu.
- Zeptejte se odborného personálu údržby opravit a vyměnit poškozené pneumatiky, duše, náboje kol atd.

- 1) Tlak vzduchu v pneumatice

Zkontrolujte správný tlak vzduchu v předních a zadních kolech. Kritéria pro posouzení podle vzhledu jsou znázorněna na následujícím obrázku:

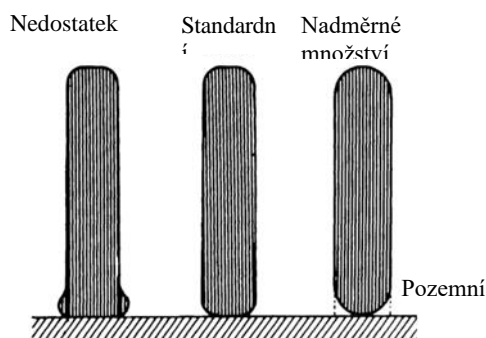

# Jednoduchý servis a údržba traktoru

## 2) Standardní tlak vzduchu

	Specifikace	Tlak vzduchu (kPa)
Přední kolo	5-12	150
Zadní kolo	8-16	180

## 9. Čištění ochranné sítě



**Pozor**

- Před čištěním nezapomeňte zastavit motor.

Při práci na rýžových polích nebo v noci se může ochranná síť přilepit na plevel nebo hmyz a způsobit ucpání. Včas ji vyčistěte.

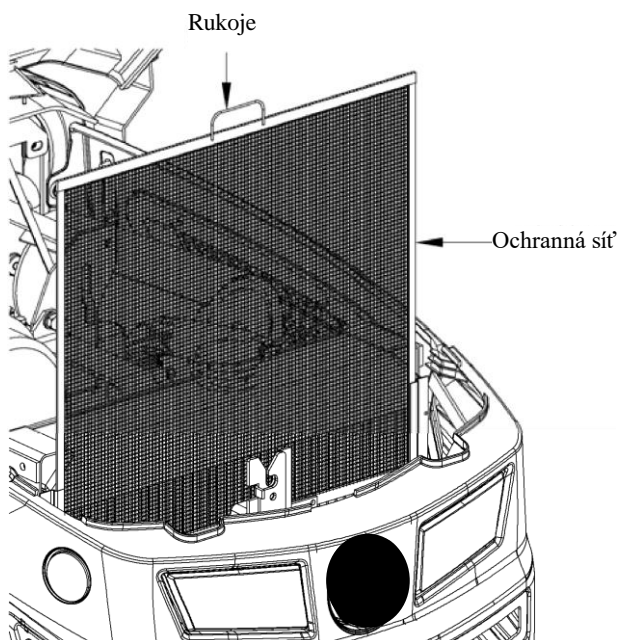

## 10. Zkontrolujte vůli levého a pravého brzdového pedálu.



**Varování**

- Pokud není brzdové zařízení správně seřízeno, může dojít ke zranění osob. Věnujte proto vždy pozornost pracovnímu stavu.

Sešlápněte pedál, zkontrolujte, zda je vůle v rozmezí 30~40 mm, a zkontrolujte, zda je vůle v rozmezí 30~40 mm. Rozdíl mezi levým a pravým brzdovým pedálem je do 5 mm.

Způsob seřízení brzdových pedálů naleznete v části "Kontrola a seřízení brzdových pedálů" v kapitole "Kontrola a údržba každých 100 hodin".

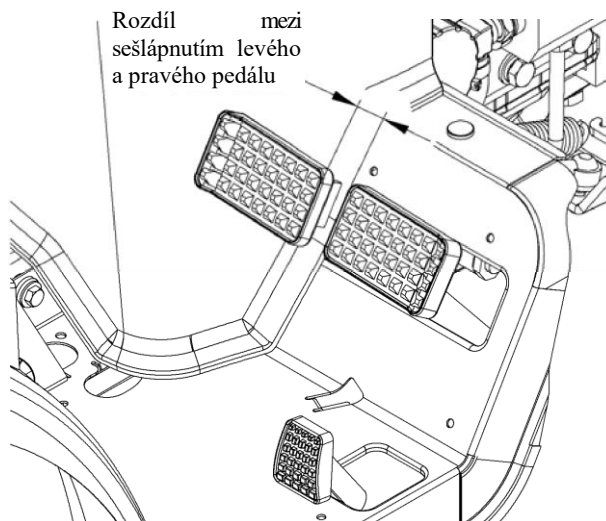

## 11. Kontrola činnosti parkovací brzdy

- Spojte levý a pravý brzdový pedál s deskou brzdového táhla a sešlápněte je. Zatáhněte parkovací rukojeť dolů do polohy [ON] a uvolněte nohu, aby se zapnely parkovací brzdy.
- Sešlápněte brzdový pedál, parkovací rukojeť se automaticky vrátí nahoru a parkovací brzda se vypne.

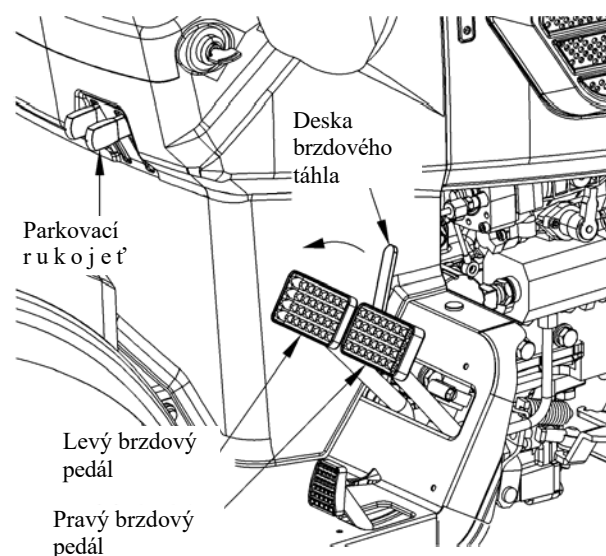

## 12. Zkontrolujte vůli spojkového pedálu

Sešlápněte pedál a zkontrolujte, zda je vůle v rozmezí 15~25 mm.

# Jednoduchý servis a údržba traktoru

Způsob seřízení spojkového pedálu naleznete v části "Kontrola a seřízení spojkového pedálu" v části "Kontrola a údržba každých 100 hodin".

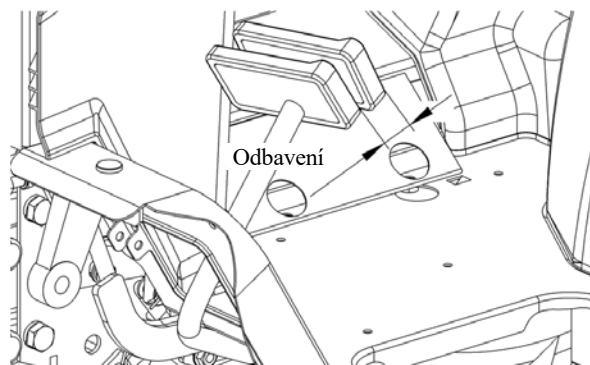

## Důležité

- Pokud není spojkový pedál správně seřízen, může dojít k prokluzu spojky, protože ji nelze vypnout, což může vést k jejímu poškození.

## 13. Kontrola přístrojů a indikátorů

Otočte klíčkem do polohy "Power" a zkontrolujte správnou funkci následujících přístrojů a ukazatelů.

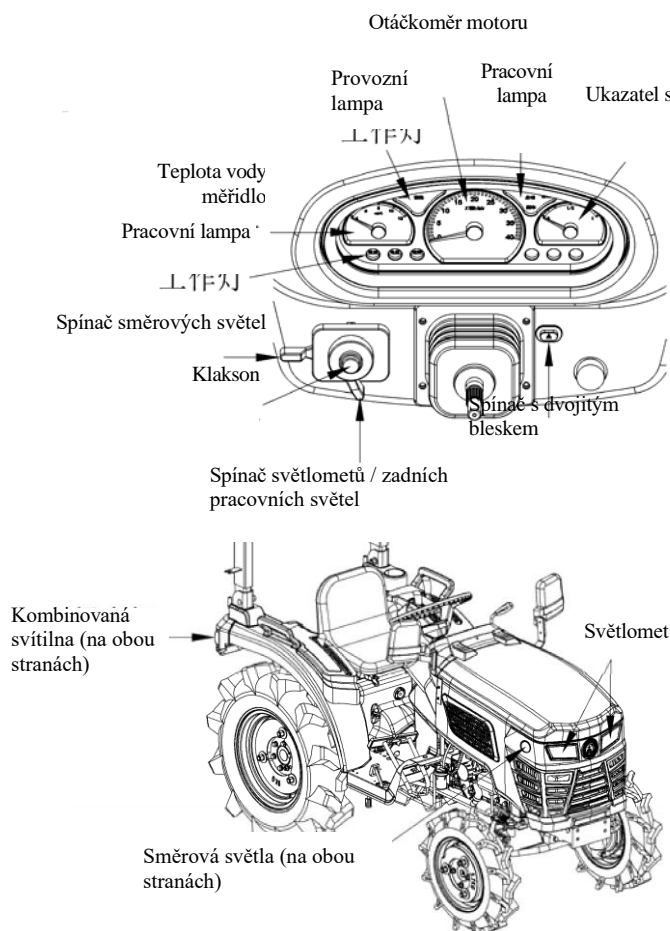

## Funkce kombinované svítily

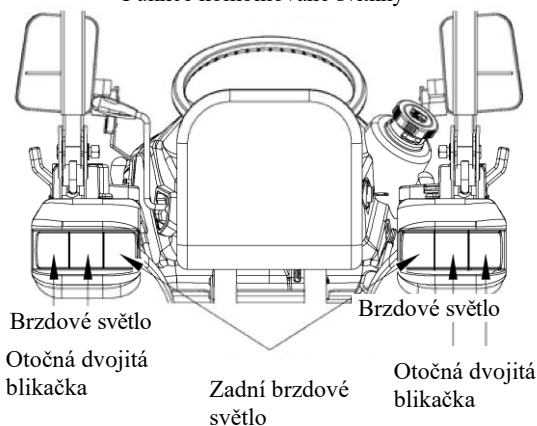

## 14. Doplnování paliva



### Pozor

- Při doplňování paliva nezapomeňte vypnout motor.
- Oheň a kouření jsou přísně zakázány.

Pokud je teplota příliš nízká, dochází ke snížení tekutosti paliva a ztížení startování motoru.

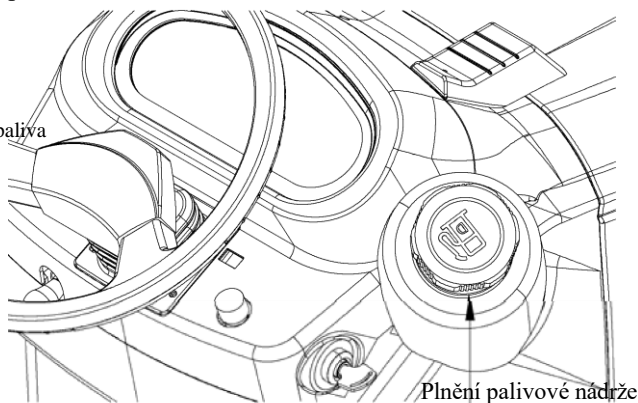

## Důležité

- Pokud je palivo smíchané s odpadky nebo pískem, způsobí to poruchu vstřikovacího čerpadla. Při doplňování paliva neodstraňujte filtrační sítko.
- Zkontrolujte, zda není vzduchový otvor na víčku palivové nádrže ucpaný blátem nebo odpadky.
- Zkontrolujte, zda je víčko palivové nádrže dotažené.



# Jednoduchý servis a údržba traktoru

## Kontrola a údržba každých 50 hodin

### 1. Doplňte mazivo

● Naplňte tukem následující pozice:

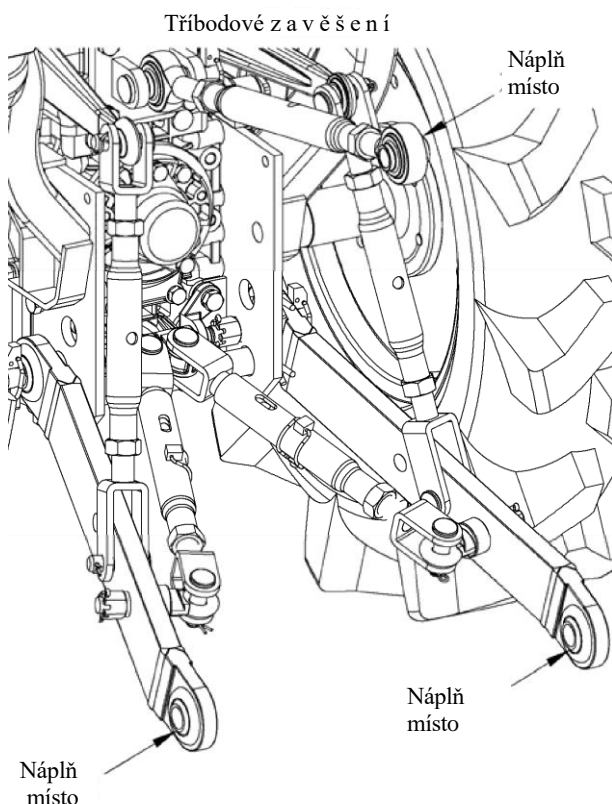
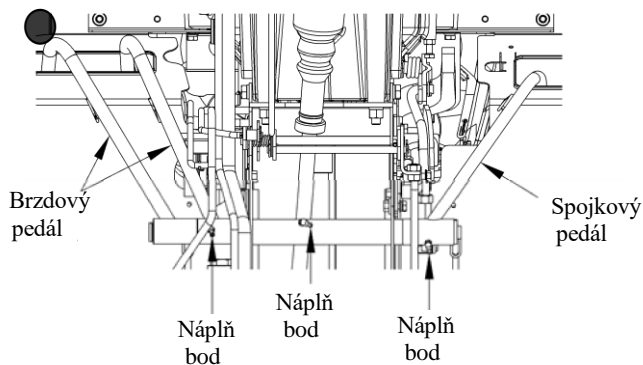

### 2. Kontrola startovacího systému motoru



- Během kontroly se k traktoru nepřibližujte.
- Pokud je zařízení abnormální, nezapomeňte jej před použitím opravit.

### Postup kontroly:

- 1) Posad'te se na sedadlo řidiče a dejte **hlavní řadící páku** a **řadící páku vývodového hřídele** do polohy [**Neutrál**] (N).
- 2) Vypněte motor a ujistěte se, že je knoflík elektronického plynu otočen proti směru hodinových ručiček do polohy [**Min**].
- 3) Na okamžik otočte klíčkem do polohy [**Start**]. V tomto okamžiku je normální, pokud je motor nastartován.
- 4) Vypněte motor, přesuňte **hlavní řadící páku** nebo **řadící páku vývodového hřídele** do jiné polohy než [**Neutrál**] a na okamžik otočte klíčkem do polohy [**Start**]. V tomto okamžiku je normální, že motor nelze nastartovat.
- 5) Případné problémy konzultujte s prodejcem.

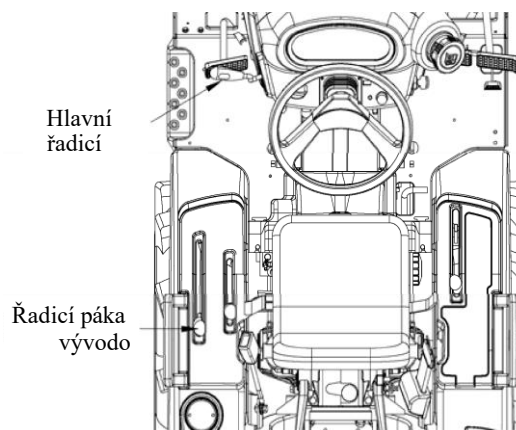

### 3. Kontrola vysokorychlostního vypínacího zařízení pro dvourychlostní otáčení



- Pokud je zařízení abnormální, před použitím se porad'te s prodejcem o opravě.

### Postup kontroly:

- 1) Posad'te se na sedadlo řidiče, nastavte přední kola do přímého směru a nastavte **páku řazení** **přídavných převodových stupňů** do polohy [**Nízký**] nebo [**Střední**]. Stáhněte **rukojeť** **dvourychlostního otáčení** do polohy [**ON**].
- 2) Přeaďte **páku řazení přídavných převodových stupňů** do polohy [**High**]. V této chvíli funguje zařízení pro vypnutí vysokých rychlostí a je normální, že je funkce dvourychlostního zatáčení při zatáčení **vypnuta**.

# Jednoduchý servis a údržba traktoru

- 3) Nastavte přední kola do přímého směru jízdy, přepněte **páku řazení přídatných rychlostních stupňů** do polohy [Nízká] a zařízení pro zakázání vysokých rychlostí se automaticky vynuluje. V tomto stavu zatočte a je normální, že se funkce dvourychlostního zatačení **obnoví**.
- 4) Snižte otáčky motoru na rovném a klidném místě a po potvrzení bezpečnosti proveďte zatačku.

**Poznámka:** Pomocná řadičí páka TA254-6A má dva rychlostní stupně: [Low] a [High]. Pomocná řadičí páka TA254-9A má tři rychlostní stupně: [Nízká], [Střední] a [Vysoká].

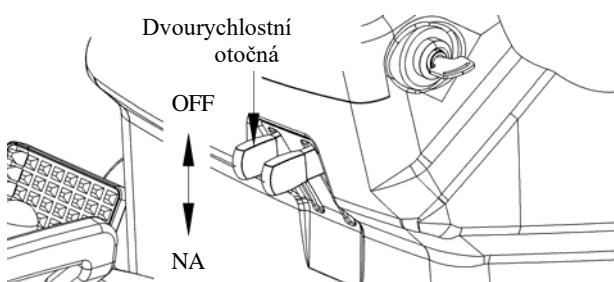
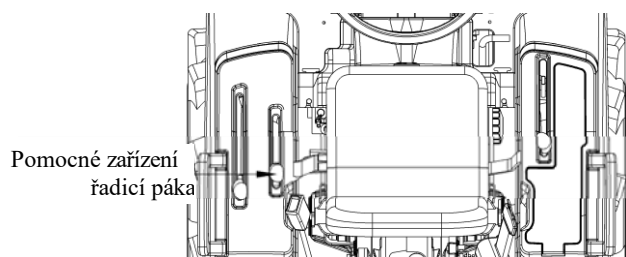

## 4. Kontrola upevňovacích šroubů a matic pneumatik



**Pozor**

- Nejezděte s traktorem s uvolněnými upevňovacími šrouby nebo maticemi pneumatik. Jízda s uvolněnými upevňovacími prvky může způsobit

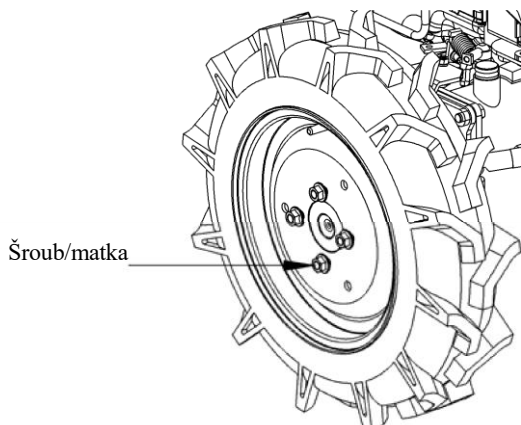

Nastavitelný rozchod kol

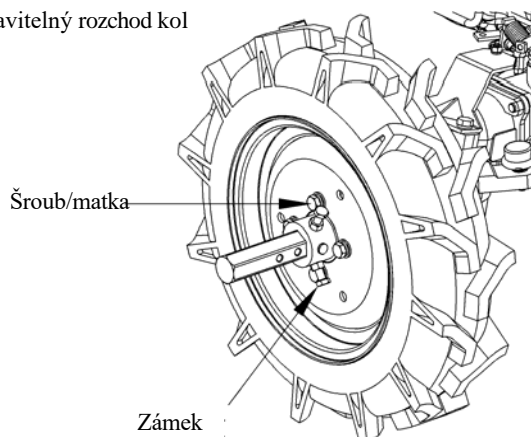

## 5. Odtok vody ze skříň spojky

Při práci na rýžovém poli, mytí traktoru, dešti apod. se na skříň spojky rozstříkuje velké množství vody. Proto je nutné po každých 50 hodinách provozu odstranit vypouštěcí šroub ve spodní části skříň spojky a zkontrolovat vniknutí vody do skříň spojky. Pokud se voda do skříň dostane, nechte vodu zcela vytéct otvorem vypouštěcího šroubu a udržujte vnitřek skříň dostatečně suchý.

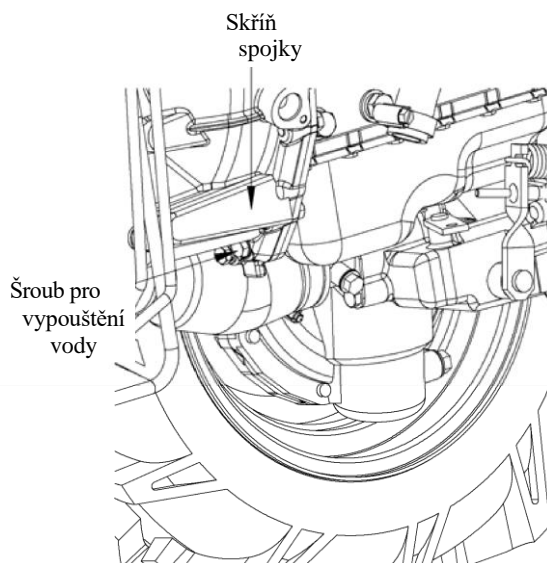

## 6. Kontrola palivové hadice



**Pozor**

- Nezapomeňte zkontrolovat, zda není hadice přerušena a zda není uvolněný upevňovací pásek. V případě jakéhokoli problému hadici vyměňte nebo včas opravte. V opačném případě dojde k úniku paliva, požáru a nehodám se zraněním.

# Jednoduchý servis a údržba traktoru

Pryžové výrobky, jako jsou palivové hadice, jsou spotřebním materiálem a jejich kvalita se zhoršuje, i když se nepoužívají. Každé 2 roky nebo v případě poškození se vymění za nové spolu s upevňovacím páskem.

- Často kontrolujte, zda je palivová hadice poškozený a zda není upevňovací pásek uvolněný.
- Při výměně palivové hadice je nutné provést odvzdušnění. Viz kapitola "Odvzdušnění palivového systému" v části "Nezbytné změny".

**Kontrola a údržba**, kde najdete podrobnosti o  
Palivová hadice Palivová hadice

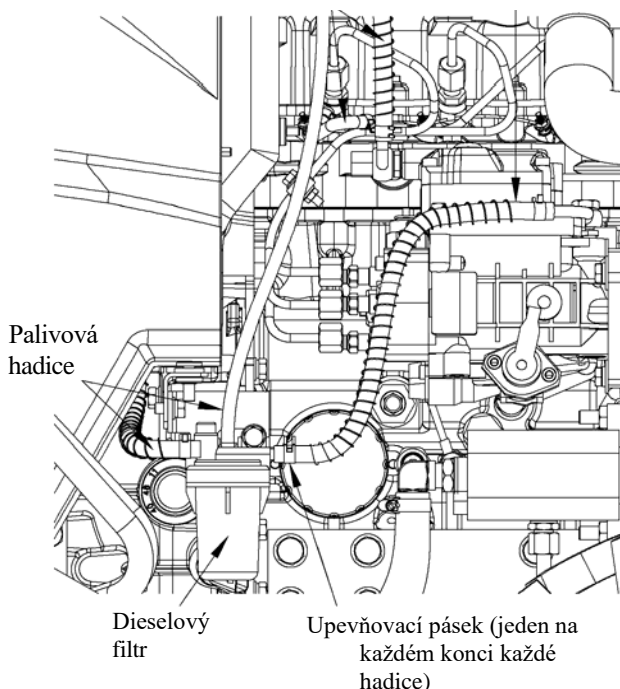

## Důležité

- Při výměně palivové hadice dávejte pozor, aby se do hadice a palivového čerpadla nedostaly cizí tělesa. Pokud se cizí tělesa dostanou dovnitř, dojde k způsobí poruchu palivového čerpadla.

## Kontrola a údržba každých 100 hodin

### 1. Výměna motorového oleje



**Pozor**

- Při výměně oleje nezapomeňte vypnout motor a nechat jej dostatečně vychladnout. V opačném případě hrozí nebezpečí opaření.

- 1) Vyšroubujte klíčem vypouštěcí šroub na dně olejové nádrže a vypusťte olej.

**Poznámka: Horký olej se lépe vypouští, ale buďte opatrní, abyste se neopařili.**

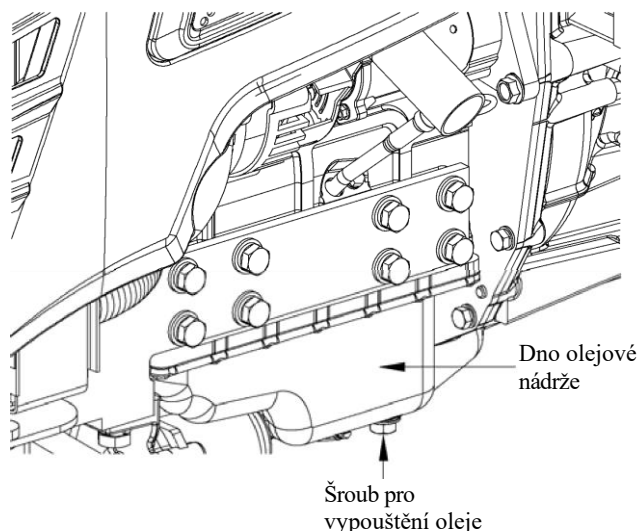

- 2) Doplníte motorový olej z plnicího hrdla na předepsané množství a dávejte pozor, abyste olej nevylili.

**Poznámka: Pro snadnější doplňování oleje vyjměte měrku.**

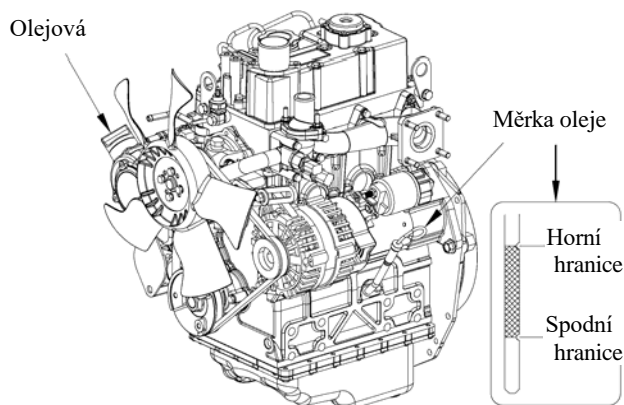

# Jednoduchý servis a údržba traktoru

## Důležité

- Při použití motorového oleje od různých výrobců nebo motorového oleje s jinou viskozitou vypusťte veškerý původní motorový olej před jeho výměnou za jiný.  
nový. Nemíchejte je, prosím, dohromady.
- Doporučuje se olej 10W-30.  
**Poznámka: V zimě vždy používejte olej 10W-30.**
- Při kontrole postavte traktor do vodorovné polohy. Při naklonění nelze zobrazit správné množství oleje.
- Množství oleje zkontrolujte před nastartováním motoru nebo po zastavení motoru na dobu delší než 10 minut. V opačném případě zůstane olej v všech částí motoru a skutečné množství oleje nelze změřit.

## 2. Kontrola a údržba baterie

### 1) Instalace a demontáž baterie

- Při vyjímání baterie nejprve vyjměte pólový vodič (-) baterie a poté vyjměte pólový vodič (+).
- Při instalaci musí být nejprve instalován pólový vodič (+). Jinak dojde ke zkratu, když se nástroj dotkne pólu (+).  
**Poznámka: Připojte póly (+) a (-) baterie podle původního stavu a utáhněte je, aby se vzájemně nedotýkaly.**
- Nezapomeňte použít speciální baterii (55B24L). "SEEYES" při výměně nové baterie.

### 2) Způsob nabíjení



## Varování

- **Během nabíjení baterie nekuřte a nebuďte v blízkosti otevřeného ohně.**

- Neprovádějte rychlé nabíjení, protože by mohlo dojít k poškození elektrických součástí a kabeláže.
- Při připojování kabelu baterie se ujistěte, že jsou správně připojeny svorky (+) a (-). Při nesprávném připojení dojde k poškození akumulátoru a elektrického systému selže.

- Při nabíjení se pól (+) baterie připojí k pólu (+) nabíječky, pól (-) baterie se připojí k pólu (-) nabíječky.  
a použijte běžný způsob nabíjení. Nedělejte chyby při připojování vodičů.

## 3. Čištění prvku čističe vzduchu

### 1) Čištění filtračního prvku

V případě suchého prachu jej opatrně odfoukněte stlačeným vzduchem, aby nedošlo k poškození filtračního prvku.

**Poznámka: Tlak vzduchu nesmí překročit 205 kPa a mezi tryskou a filtračním prvkem musí být dostatečná vzdálenost.**

### 2) Výměna filtračního prvku

Filtrační vložku vyměňte každý rok používání nebo každých 6 čištění.

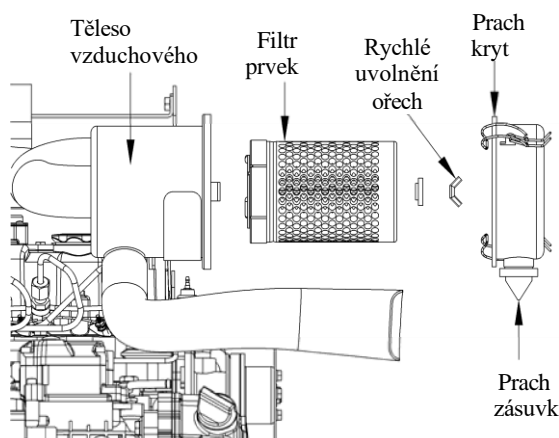

## Důležité

- Neotevírejte kryt proti prachu a nedotýkejte se filtračního prvku, pokud to není nutné, s výjimkou čištění nebo výměny.
  - K čištění filtračního elementu nepoužívejte naftu, protože se jedná o suchý filtrační element.
  - Při čištění neotloukejte filtrační prvek, aby nedošlo k jeho deformaci. Deformace filtračního prvku způsobí vniknutí prachu do motoru a způsobí, že se motor poškodí. Pokud je filtrační prvek deformovaný, okamžitě jej vyměňte.
  - Kryt proti prachu nainstalujte tak, aby výstup prachu směřoval k vývodu.  
dolů.
- ### 3) Čištění výstupu prachu

# Jednoduchý servis a údržba traktoru

Stiskněte pryž na výstupu prachu, abyste odstranili velké kusy nečistot.

## 4. Kontrola a seřízení řemene ventilátoru

### 1) Metoda kontroly

Stiskněte střed pásu konečky prstů silou asi 98 N, aby se pás ohnul asi o 7 mm.

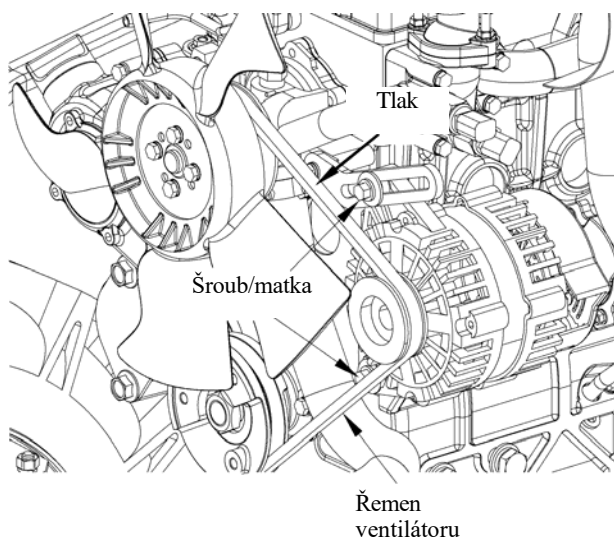

### 2) Metoda úpravy

- Uvolněte šrouby a matice pro instalaci generátoru a přesuňte generátor pro nastavení.
- Po seřízení zašroubujte zpět šrouby a matice a utáhněte je.

#### Důležité

- Nedostatečné napnutí řemene způsobí přehřátí motoru a nedostatečný výkon generátoru.
- Pokud je řemen prasklý nebo odlepený, vyměňte jej za nový.

## 5. Kontrola a seřízení spojkového pedálu

### 1) Vůle pedálů

Správná vůle spojkového pedálu je 15~25 mm.

### 2) Metoda úpravy

- Povolte **pojistnou matici I** a otáčením **seřizovací matice** upravte vůli pedálu.
- Zkontrolujte **zdvih [A]** při sešlápnutí pedálu. Povolte **pojistnou matici II** a nastavte výšku **[B]** šroubu tak, aby vzdálenost **zdvihu [A]** byla 105 mm.

Po seřízení utáhněte **pojistné matice I a II**.

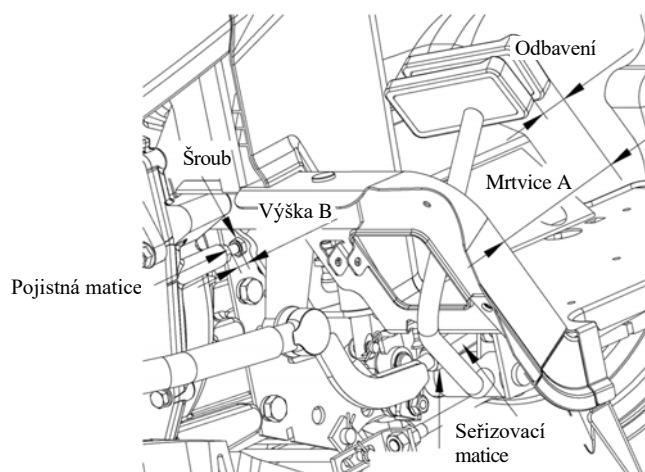

#### Důležité

- Pokud není spojkový pedál správně seřízen, může dojít k prokluzu spojky, protože ji nelze vypnout, a tím k jejímu poškození.

## 6. Kontrola a seřízení levého a pravého brzdového pedálu



#### Varování

- Před kontrolou a seřizováním vypněte motor.
- Pokud není brzdové zařízení správně seřízeno, může dojít ke zranění osob. Věnujte proto vždy pozornost pracovnímu stavu.
- Při nastavování dbejte na to, abyste ovládali rozdíl mezi posunem levého a pravého pedálu v rozmezí 5 mm. Pokud je rozdíl příliš velký, způsobuje jednosměrné brzdění, které může vést k nehodám s převrácením.

### 1) Vůle pedálů

Správná vůle brzdového pedálu je 30~40 mm.

### 2) Metoda úpravy

- Uvolněte parkovací brzdou.
- Povolte **pojistnou matici**, otočte **seřizovací maticí** a nastavte vůli pedálu tak, aby byl rozdíl mezi posunem levého a pravého pedálu v rozmezí 5 mm.

# Jednoduchý servis a údržba traktoru

- Po seřízení utáhněte pojistnou matici.
- Zkontrolujte správnou funkci parkovací brzdy.

Rozdíl mezi sešlápnutím levého a pravého pedálu

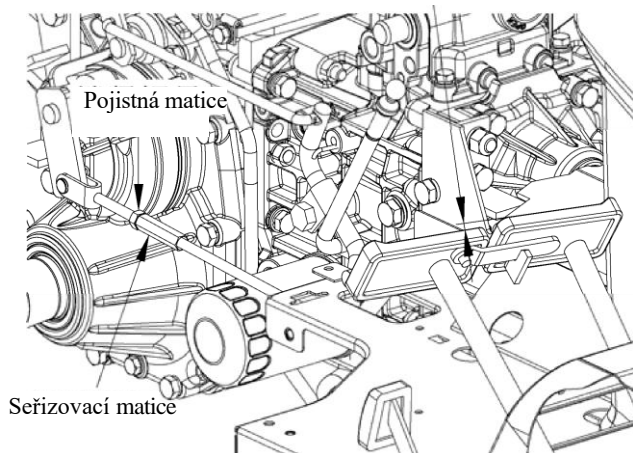

## Kontrola a údržba každých 200 hodin

### 1. Výměna motorového olejového filtru



**Pozor**

- Při výměně nejprve vypněte motor a nechte jej dostatečně vychladnout. V opačném případě hrozí nebezpečí opaření.

#### ● Způsob výměny:

- 1) K vyjmutí olejového filtru použijte klíč na filtry.
- 2) Na těsnění nového filtru naneste tenkou vrstvu oleje, zašroubujte a ručně utáhněte nový filtr na motoru.

**Poznámka: Při utahování nepoužívejte klíč na filtry.**

- 3) Doplněte motorový olej na předepsané množství.
- 4) Nastartujte motor a nechte jej běžet asi 5 minut. Po potvrzení, že olejová kontrolka svítí normálně a že z motoru neuniká olej, motor vypněte.
- 5) Po úplném vychladnutí motoru znovu zkontrolujte množství oleje pomocí měřky oleje a v případě jeho nedostatku pokračujte v doplňování.

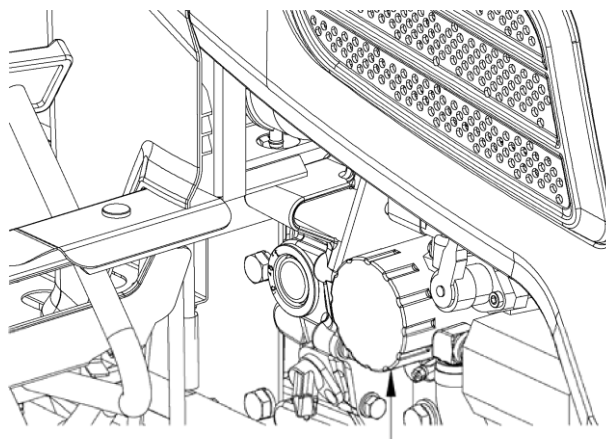

Olejový filtr pro motor

**Poznámka: Olejový filtr je kazetového typu. Pokud je olejový filtr ucpaný, aktivuje se obtokový ventil a motor je mazán nefiltrovaným olejem. Abyste tomu zabránili, vyměňte olejový filtr za originální nový po uplynutí stanovené servisní doby.**

# Jednoduchý servis a údržba traktoru

## 2. Kontrola vstřikovacího potrubí

Zkontrolujte, zda není poškozeno nebo netěsní potrubí vstřikov

## 3. Kontrola hadice chladiče



**Pozor**

- Zkontrolujte, zda není poškozená hadice chladiče nebo zda není uvolněný upevňovací pásek. Pokud se vyskytne jakákoli abnormalita, vyměňte a opravte hadici chladiče. V opačném případě může dojít k opaření v důsledku úniku

Přezové výrobky, jako jsou hadice chladiče, jsou spotřebním materiálem a jejich kvalita se zhoršuje, i když se nepoužívají. Každé 2 roky nebo v případě poškození vyměňte hadici za novou spolu s upevňovacím páskem.

Upevňovací pásek (jeden na  
Hadice chladiče na  
každém konci každé hadice)

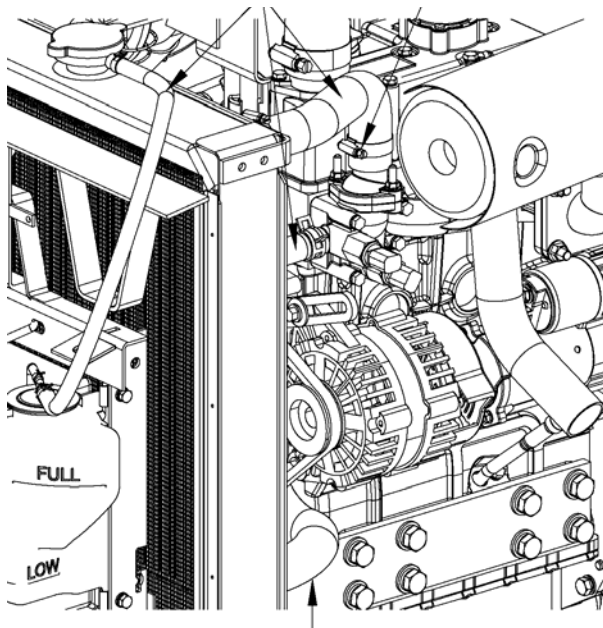

Hadice chladiče

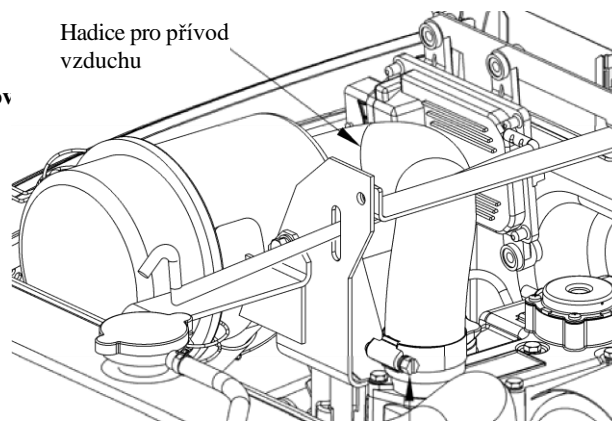

Upevňovací pásek (jeden na  
každém konci každé hadice)

## 5. Výměna filtru hydraulického oleje



**Pozor**

- Při výměně nezapomeňte vypnout motor a nechat jej dostatečně vychladnout. V opačném případě hrozí nebezpečí opaření.

### ● Způsob výměny:

- 1) Vypusťte hydraulický olej z převodovky.
- 2) K odstranění hydraulického oleje použijte klíč na filtry.
- 3) Na těsnění nového filtru naneste tenkou vrstvu hydraulického oleje, zašroubujte a utáhněte nový filtr na filtru.  
přenos ručně.  
**Poznámka: Při utahování nepoužívejte klíč na filtry.**
- 4) Doplněte hydraulický olej do převodovky na předepsané množství.
- 5) Nastartujte motor a nechte ho běžet na volnoběh.
- 6) Pomalu tlačte a táhněte hydraulickou zvedací tyč, dokud se hydraulický olej vstupuje do hydraulického okruhu a hydraulický mechanismus pracuje normálně.
- 7) Poté, co lze pracovní stroj zvednout a normálně spuštěn, nastavte hydraulický zvedák do polohy [Dolů] a spusťte pracovní stroj na zem.
- 8) V tomto stavu nechte motor běžet asi 2 minuty, a poté vypněte motor.
- 9) Po vypnutí motoru na přibližně 10 minut zkontrolujte množství oleje v převodovce pomocí znovu měrku oleje. Pokud je nedostatečný, znovu jej doplňte.

# Jednoduchý servis a údržba traktoru

**Poznámka:** Podrobnosti o vypouštění a doplňování hydraulického oleje v převodovce najdete v části "Výměna hydraulického oleje v převodovce" v části "Kontrola a údržba každých 300 hodin".

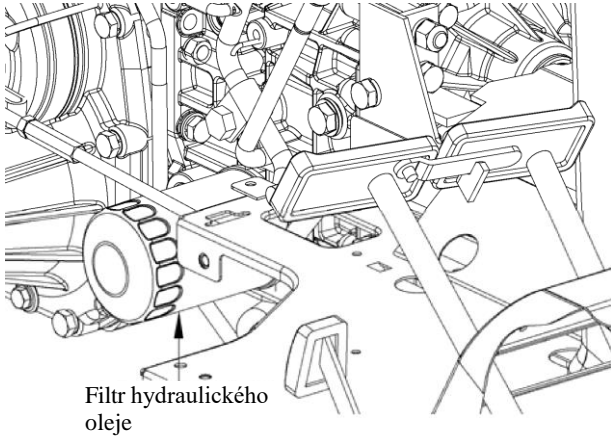

## 6. Kontrola táhla řízení



- Pokud je táhlo řízení abnormální, volant se bude abnormálně otáčet nebo kývat.

### ● Metoda kontroly:

Změřte osovou vzdálenost AB předního kola a osovou vzdálenost CD zadního kola a.

zkontrolujte, zda je CD-AB 0~20 mm. Pokud je tento rozsah překročen, znamená to, že je třeba provést opravu. Obráťte se na prodejce.

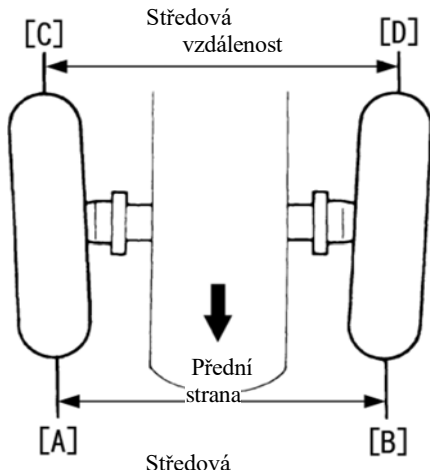

**Poznámka:** Zkontrolujte, zda není opotřebený nebo deformovaný konec tyče řízení (kulový kloub) a spojovací tyč. Zkontrolujte spojovací tyč řízení s předním kolem pod standardním tlakem pneu.

## Kontrola a údržba každých 300 hodin

### 1. Výměna hydraulického oleje v převodovce



- Při výměně nejprve vypněte motor a nechte jej dostatečně vychladnout. V opačném případě hrozí nebezpečí opaření.

### ● Způsob výměny:

- 1) Vytáhněte olejovou zátku u olejové náplně zdvihátka a vypusťte hydraulický olej pomocí klíče z vypouštěcího šroubu.

**Poznámka:** Při náhlém vyšroubování vypouštěcího šroubu oleje může hydraulický olej náhle vytéct a vystříknout na pneumatiku.

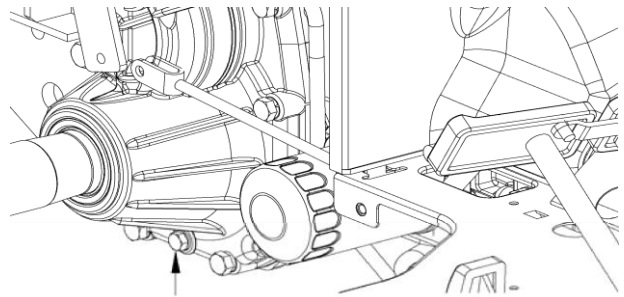

Šroub pro vypouštění oleje (jeden na každé straně)

- 2) Po vypouštění odpadního oleje zašroubujte zpět vypouštěcí šroub a utáhněte jej klíčem.
- 3) Doplňte stanovené množství hydraulického oleje přes olejovou náplň zdvihátka a poté nainstalujte olejovou zátku zpět do olejové náplně.

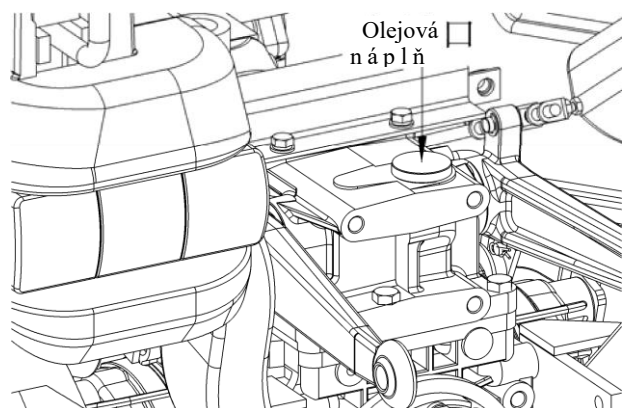



# Jednoduchý servis a údržba traktoru

- Spusťte motor a nechte jej běžet asi 5 minut, zkontrolujte, zda v okolí vypouštěcího otvoru neuniká olej.  
šroub a zastavte motor.
- Vytáhněte měrku oleje, otřete její špičku, vložte ji a znovu ji vytáhněte, abyste zkontrolovali hladinu oleje. Pokud je nedostatečná, pokračujte v doplňování.

**Poznámka: Pokud je pracovní stroj nainstalován, spusťte jej před potvrzením na zem.**

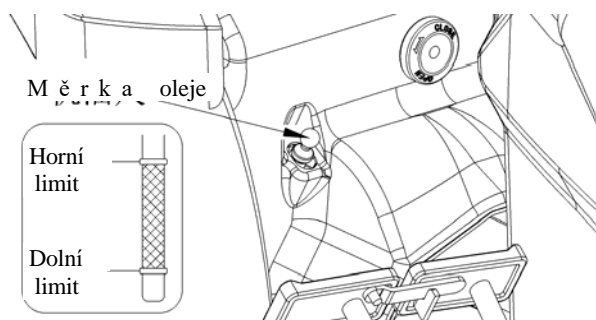

## 2. Výměna převodového oleje skříně přední nápravy

### ● Způsob výměny:

- Vytáhněte měrku oleje u plnicího otvoru oleje vpředu.  
nápravové skříně a pomocí klíče vyšroubujte vypouštěcí šroub oleje, abyste mohli vypustit převodový olej.

**Poznámka: Vytažení měrky umožňuje snadnější vypouštění převodového oleje.**



- Po vypuštění odpadního oleje zašroubujte zpět vypouštěcí šroub a utáhněte jej klíčem.
- Doplňte stanovené množství převodového oleje prostřednictvím olejové náplně skříně přední nápravy.
- Po naplnění převodového oleje po dobu asi 10 minut vložte měrku oleje a zkontrolujte jeho hladinu. Pokud je hladina oleje nedostatečná, doplňte jej.

## Kontrola a údržba každých 400 hodin

- Čištění palivového filtru a výměna filtrační vložky



**Pozor**

- Pokud vyjmete filtrační misku, když je palivová nádrž téměř plná, palivo se bude vracet z vratného potrubí zpět do filtru. Proto se čištění palivového filtru a výměna filtrační vložky musí provádět, když je hladina paliva v nádrži nižší než polovina plné hladiny paliva.
- Po vyjmutí filtrační mísy je třeba zkontrolovat ventil na krytu filtru se uzavře a přetečení paliva z palivové nádrže se automaticky zastaví.

### ● Způsob výměny:

- Ručně otáčejte filtrační miskou proti směru hodinových ručiček, dokud se filtrační miska nevyjme.
- Vyjměte starý filtrační element a vyčistěte vnitřek filtrační mísy naftou.
- Po vložení nové filtrační vložky do mísky zašroubujte a utáhněte ručně misku zpět do filtru.

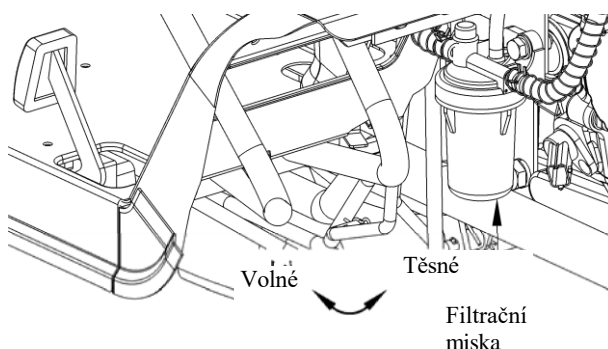

### Důležité

- Při montáži dávejte pozor, aby se na něj nedostal prach nebo nečistoty.
- Po vyjmutí mísy za účelem vyčištění a opětovného utažení nezapomeňte vypustit vzduch. Poznámka: Viz část "Odvzdušnění palivového systému" v kapitole "Odvzdušnění palivového systému".

# Jednoduchý servis a údržba traktoru

## Kontrola a údržba každých 800 hodin

### 1. Kontrola a údržba ventilové vůle motoru

Výměnu a kontrolu proveďte u prodejce nebo v určeném poprodejním servisu.

## Kontrola a údržba každý 1 rok

### 1. Výměna prvku čističe vzduchu

Filtrační vložku vyměňte každý rok používání nebo každých 6 čišťení.

**Poznámka:** Viz část "Čištění prvku čističe vzduchu" v části "Kontrola a údržba každých 100 hodin".

## Kontrola a údržba každé 2 roky

### 1. Výměna chladicí vody



**Pozor**

- Pokud je víčko chladiče otevřeno za chodu motoru nebo bezprostředně po vypnutí motoru, může dojít k vystříknutí chladicí kapaliny a k opaření. Proto vyčkejte, až motor přestane pracovat na dobu delší než 30 minut, aby vychladl, pak pomalu otočte víčkem chladiče do první polohy na doraz, aby se uvolnil zbytkový tlak, a poté pokračujte v otáčení, abyste víčko

#### 1) Metoda výměny

- Ručně vyšroubujte **rychloupínací šroub** na **chladiči** u motoru a **víčko chladiče** v horní části, abyste vypustili všechnu chladicí kapalinu. Vyjměte **přídavnou nádržku na vodu** a vypusťte z ní odpadní kapalinu.

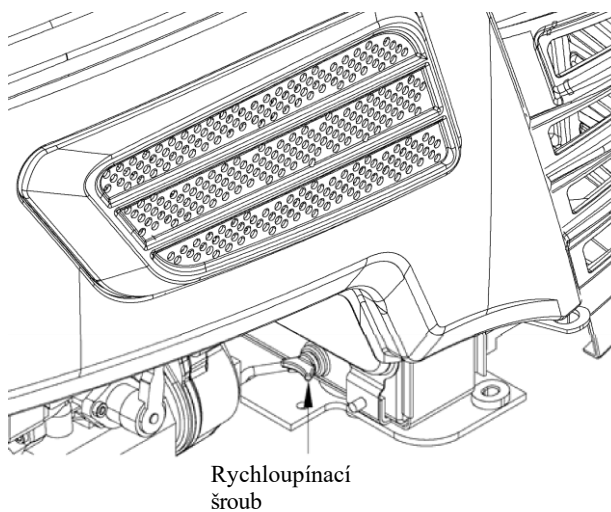

- Propláchněte **radiátor** vodou z vodovodu. Po vypláchnutí našroubujte **rychloupínací šroub** zpět na **chladič**, utáhněte jej a nainstalujte **přídavný vodní ventil**. **nádrž** vrátit do původní polohy.
- Po doplnění dostatečného množství chladicí kapaliny do **chladiče** a **přídavné vodní nádrže** utáhněte víčko chladiče a stlačte víčko přídavné vodní nádrže.

**Poznámka:** Je normální, že se množství chladicí vody v přídavné nádrži pohybuje v rozmezí "FULL" až "LOW".

# Jednoduchý servis a údržba traktoru

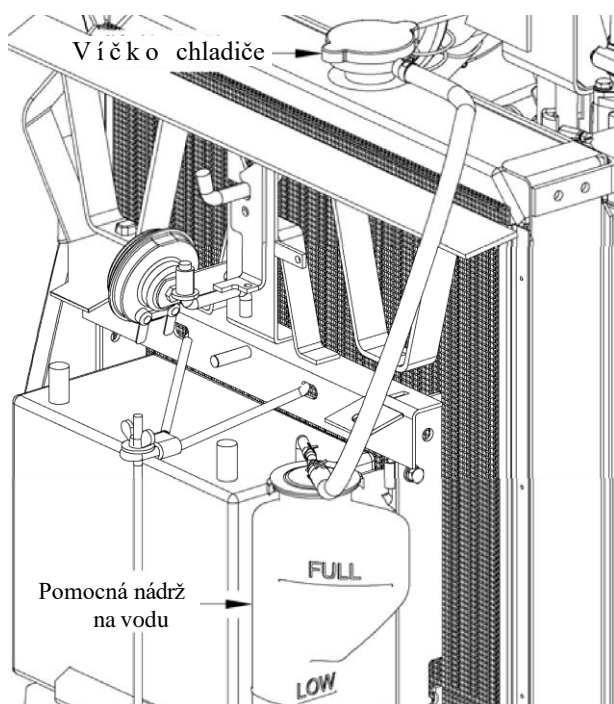

## 2) Způsob použití nemrznoucí směsi

Nemrznoucí směs může snížit teplotu zamrznutí vody a zabránit poškození válce a chladiče v důsledku zamrznutí chladicí vody. Pokud teplota vzduchu v zimě klesne pod 0 °C, nezapomeňte nemrznoucí směs smíchat s čistou vodou a doplnit tak chladič a přídavnou nádržku na vodu, nebo vždy použijte chladicí vodu smíchanou s nemrznoucí směsí.

**Poznámka: Když traktor opouští továrnu, obsahuje chladicí vodu smíchanou s nemrznoucí směsí.**

### Důležité

- Do chladicí vody přidejte 50 % nemrznoucí směsi a před použitím ji důkladně promíchejte.
- Při nesprávném směšovací poměru nemrznoucí směsi může chladicí voda v zimě zamrznout a v létě se přehřát.
- Při použití nemrznoucí kapaliny nepřidávejte do chladiče čisticí prostředek. Protože se prostředek proti korozi přidává do nemrznoucí směsi, vytváří se po něm usazeniny. smíchání s čisticím prostředkem, které by mělo negativní vliv na části motoru.
- Účinná životnost nemrznoucí kapaliny je 2 roky, a po dvou letech používání musí být vyměněn.

- Údaje o teplotě nemrznoucí kapaliny jsou následující:

Míchací poměr zásobního roztoku %	Zaručená nemrznoucí teplota °C
10	-4
15	-5
20	-8
25	-11.5
30	-15
35	-20
40	-25
45	-30
50	-35
55	-40

## 2. Čištění chladiče

Každé 2 roky používání nebo při potřebě doplnění nemrznoucí směsi propláchněte chladič vodou z vodovodu.

**Poznámka: Pokud se k čištění používá čistič chladiče, lze nečistoty vyčistit.**

## 3. Výměna různých gumových hadic

- Hadice chladiče.
- Palivová hadice.
- Hadice sání vzduchu.
- Hadice hydraulického mechanismu. Hadice zkontrolujte a vyměňte u prodejce nebo v určeném poprodejním servisu.

**Poznámka: Vyměňte pryžovou hadici i její upevňovací pásek.**

# Jednoduchý servis a údržba traktoru

## Nezbytná kontrola a údržba

### 1. Odvzdušnění palivového systému

#### 1) Odvzdušnění palivového systému je nutné provést v následujících případech:

- Palivový filtr a připojovací hadice se vyjmou a znovu nainstalují.
- Palivo se vyčerpá a doplní.
- Traktor je dlouhodobě uskladněn a znovu spuštěn.

#### 2) Metoda odvzdušnění

- Naplňte palivovou nádrž palivem.
- Povolte **pojistnou matici** vysokotlakého olejového potrubí pomocí klíče.
- Spuštěte motor a nechte jej běžet asi 1 minutu, poté motor vypněte.
- Utáhněte **pojistnou matici** vysokotlakého olejového potrubí pomocí klíče.
- Zkontrolujte, zda v blízkosti **pojistné matice** nedochází k

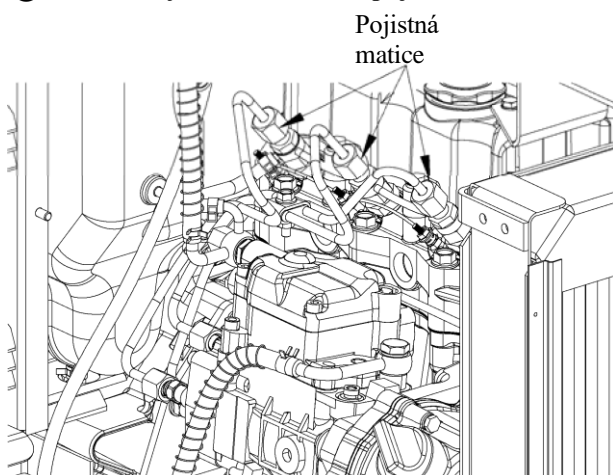

### 2. Výměna pojistky

#### 1) Metoda výměny

- Sejměte kryt pojistkové skříňky.
- Vyměňte pojistku.
- Vyměňte pojistku se stejnou kapacitou, jakou měla přepálená pojistka.

## Důležité

- Pokud se nově vyměněná pojistka rychle přepálí, zajděte k prodejci nebo do určeného poprodejního servisu na kontrolu a údržbu.

### Pojistková skříňka (10 A,

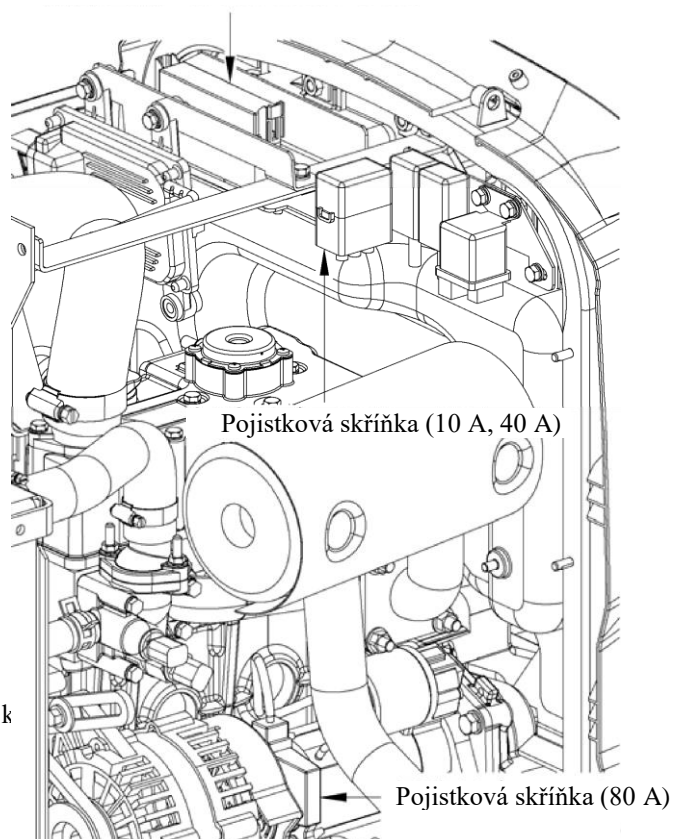

**Poznámka:** Pokud je k instalaci dalších pracovních světel (volitelných) na traktoru zapotřebí zapojení, obraťte se na prodejce.

### 3. Výměna světelných zdrojů

- 1) Pro výměnu vyjměte žárovku směrového světla ze zadní části tělesa světla.
- 2) Dalšími pracovními světly jsou kombinovaná svítidla LED. Po poškození je třeba je vyměnit za nové.

celý. Za účelem kontroly a údržby se obraťte na prodejce nebo na určené místo poprodejní údržby.

## Údržba během dlouhodobého skladování

**Pokud traktor nebudete delší dobu používat, proveďte před uskladněním následující údržbu:**

1. Opravte vadné díly.
2. Vyměňte motorový olej v motoru a provádějte prevenci koroze po dobu 10 až 15 minut při otáčkách vyšších než 2000 ot/min, aby se olej mohl rozetřít do všech částí. Poté provádějte stejnou prevenci koroze každé 1 až 2 měsíce.  
**Poznámka: Pokud byla chladicí voda vypuštěna během operace prevence koroze, naplňte chladič před spuštěním motoru čistou vodou. Po ukončení provozu vypusťte čistou vodu.**
3. Zkontrolujte a potvrďte položky v Seznamu dílů pro pravidelné prohlídky.
4. Pohyblivé části, které jsou náchylné ke korozi, namažte tukem nebo olejem.
5. Vypusťte chladicí vodu. Pokud je chladicí voda doplněna nemrznoucí směsí, není třeba ji vypouštět.
6. Vyšroubujte vypouštěcí šroub ve spodní části skříně spojky a zkontrolujte, zda do ní nevniká voda.
7. Tlak v pneumatikách je o něco vyšší než standardní hodnota.
8. Vyjměte baterii z traktoru a uložte ji na chladném, dobře větraném místě. Pokud akumulátor nebude z traktoru vyjmut, odstraňte zemnicí vodič.
9. Odstraňte protizávaží a sejměte nebo spusťte pracovní stroj na zem.
10. Před a za zadní kola umístěte zarážky kol.
11. Zkontrolujte, zda nejsou poškozeny kabely, vedení baterie, pryžové hadice a povlaky traktoru a zda neupadly upevňovací pásy, a proveďte jejich údržbu.
12. Jednou za měsíc baterii plně nabijte pomocí nabíječky.
13. Skladovací místo musí být suché a bez vody, bez hořlavých materiálů, jako je sláma, a traktor musí být zakrytý látkovým krytem.

### Důležité

- Pokud je třeba traktor umýt z důvodu dlouhodobého skladování, vypněte motor. Pokud je nutné motor nastartovat, dávejte pozor, aby se voda nedostala do motoru přes vstupní otvor čističe vzduchu. V opačném případě může dojít k poruše.
- Před uskladněním nezapomeňte vytáhnout klíček v poloze spínače **[Stop]**.
- Při instalaci baterie pečlivě zkontrolujte póly (+) a (-) a nepřipojujte je špatně. Opačné zapojení může poškodit elektroniku traktoru.
- Po dostatečném vychladnutí tlumiče výfuku a motoru je zakryjte plachtou. V opačném případě by mohlo dojít k požáru.

## Bezpečnostní opatření pro přepravu

**Traktor se zpravidla nebalí a příslušenství, nářadí a díly, které je nutné během přepravy vyjmout, se balí zvlášť a přepravují se společně s traktorem.**

1. Nakládání a vykládání se provádí na rovném a otevřeném místě.
2. K nakládání a vykládání se používá speciální nakládací a vykládací plošina.
3. Během nakládky a vykládky musí být na místě přítomen odborný personál, který vás bude řídit, a bezvýznamní pracovníci se k němu nesmějí přiblížit.
4. Po naložení nastavte řadicí páku hlavního/pomocného převodu a řadicí páku vývodového hřídele do polohy **[Neutrál] (N)**, sešlápněte brzdový pedál a parkovací rukojeť stáhněte do polohy **[ON]**. Otočte klíčkem do polohy **[Stop]** a vytáhněte jej.
5. Po naložení připevněte pomocí pevných lan přední a zadní část čtyř pneumatik do tvaru "Λ". Přední a zadní pneumatiky se pevně zaklesnou klíny a přední a zadní náprava se stáhne pevnými lany.
6. Pokud je traktor vybaven zpětným zrcátkem, musí být zpětné zrcátko co nejvíce vtaženo dovnitř a v případě potřeby může být sejmuto a zabaleno samostatně.
7. Při průjezdu dopravních vozidel tunely, mostními otvory a sloupy s výškovým omezením je třeba věnovat plnou pozornost tomu, zda traktor nepřekračuje výškový limit, a při otáčení zpomalit.
8. Při vykládání uvolněte parkovací brzdu, zařaďte přední rychlostní stupeň a pomalu sjíždějte nejnižší rychlostí.

## Poruchy a řešení problémů motoru

**Pokud motor selže, proveďte diagnostiku podle následující tabulky a proveďte příslušná opatření.**

Symptom	Důvod	Řešení problémů
Obtížné startování motoru	1. Palivo neproudí	<ul style="list-style-type: none"> <li>● Zkontrolujte palivovou nádrž a odstraňte usazené nečistoty a vodu.</li> <li>● Zkontrolujte palivový filtr a vyčistěte jej, pokud je znečištěný.</li> </ul>
	2. Vzduch a voda jsou přimíchány do palivového systému.	<ul style="list-style-type: none"> <li>● Zkontrolujte všechny palivové hadice a upevňovací pásky, pokud jsou uvolněné, utáhněte je, a pokud jsou poškozené, vyměňte je nebo opravte.</li> <li>● Odvzdušnění. (Viz část <b>Nezbytná kontrola a údržba</b>).</li> </ul>
	3. Pokud je teplota nízká, viskozita oleje je vysoká a odpor při chodu motoru je velký.	<ul style="list-style-type: none"> <li>● Na radiátor nalijte horkou vodu.</li> <li>● Používejte motorový olej různých značek v závislosti na různých teplotách.</li> </ul>
	4. Akumulátor je vybitý, což způsobuje, že se startovací motor netočí dostatečně rychle, aby nastartoval.	<ul style="list-style-type: none"> <li>● Nabíjení baterie.</li> </ul>
Výstup je nedostatečný	1. Málo paliva	<ul style="list-style-type: none"> <li>● Doplněte palivo.</li> <li>● Zkontrolujte palivový systém. (Zvláštní pozornost věnujte tomu, zda není přimíchán vzduch.)</li> </ul>
	2. Nedostatečný průtok paliva	<ul style="list-style-type: none"> <li>● Vyčistěte palivový filtr.</li> </ul>
	3. Air filter je ucpaný	<ul style="list-style-type: none"> <li>● Vyčistěte filtrační vložku.</li> </ul>
Náhlé zastavení	1. Málo paliva	<ul style="list-style-type: none"> <li>● Doplněte palivo.</li> <li>● Zkontrolujte palivový systém. (Zvláštní pozornost věnujte tomu, zda není přimíchán vzduch.)</li> </ul>
	2. Palivo nemůže proudit.	<ul style="list-style-type: none"> <li>● Zkontrolujte palivový filtr a vyčistěte jej, pokud je znečištěný.</li> </ul>
Abnormálně černý výfuk	1. Palivo není dobré.	<ul style="list-style-type: none"> <li>● Nahraďte ji prémiovou naftou.</li> </ul>
	2. Nadměrné množství oleje	<ul style="list-style-type: none"> <li>● Upravte množství oleje podle zadání.</li> </ul>
	3. Air filter je ucpaný	<ul style="list-style-type: none"> <li>● Vyčistěte filtrační vložku.</li> </ul>
Ukazatel vodního teploměru v červené oblasti	1. Chladicí voda překročila 110 °C.	<ul style="list-style-type: none"> <li>● Množství chladicí vody je nedostatečné. Doplněte ji.</li> <li>● Zkontrolujte, zda nedochází k úniku vody.</li> <li>● Zkontrolujte napnutí řemene ventilátoru.</li> <li>● Zkontrolujte ochrannou mřížku přední mřížky a chladiče, zda nejsou ucpané nečistotami.</li> </ul>
Nepřetržitý modrý a bílý kouř při startování	1. Vlhkost zůstává uvnitř tlumiče výfuku, když předchozí práce skončí dlouhou dobou volnoběhu nebo když studený motor běží nepřetržitě na volnoběh.	<ul style="list-style-type: none"> <li>● Zatížením tlumič plně zahřejte. Snažte se vyhnout nepřetržitému provozu studeného motoru na volnoběh a dlouhodobému provozu na volnoběh.</li> </ul>
	2. Nozzle failure	<ul style="list-style-type: none"> <li>● Zkontrolujte trysku.</li> </ul>
	3. Palivo není dobré.	<ul style="list-style-type: none"> <li>● Nahraďte ji prémiovou naftou.</li> </ul>

# Příložená tabulka

## Hlavní specifikace traktoru

### 1. Hlavní specifikace traktoru

SN	Položka		Jednotka	Hodnoty					
1	Model a název		-	ZX25c, kolový traktor					
2	Pohon		-	Náhon na všechny čtyři kola (4x4)					
3	Celkový rozměr (D × Š × V)		mm	2450×970×1807			2500×970×1807		
4	Rozvor		mm	1270			1320		
5	Poloměr otáčení		mm	1200/1700					
6	Světlá výška		mm	285					
7	Hmotnost		kg	679			684		
8	Odpovídající motor	Výrobní podnik	-	Tauros s.r.o.					
		Model a specifikace	-	XY377-C					
		Jmenovitý výkon	kW	18.5					
		Jmenovitá rychlost	rpm	3000					
		Použitelné palivo	-	Diesel					
9	Přední kolo	Konstrukční typ	-	S vnitřní trubkou, ocelovým nábojem, suchozemským kolem					
		Specifikace	-	5-12					
		Rozchod kol	mm	770 (standardní)/960~1200 (nastavitelné)					
10	Zadní kolo	Strukturální forma	-	Bez vnitřní trubky, ocelový náboj, suchozemské kolo					
		Specifikace	-	8-16					
		Rozchod kol	mm	770 (standardní)/960~1200 (nastavitelné)					
11	Typ spojky/brzdy		-	Suchý jednoplášťový/kotoučový (mokrý)					
12	Režim řízení		-	Posilovač řízení (integrovaný)					
13	Režim diferenciálního mechanismu		-	2 páry kuželových ozubených kol (s uzávěrkou diferenciálu)					
14	Počet převodových stupňů		-	6 rychlostních stupňů vpřed, 2 rychlostní stupně vzad			9 rychlostních stupňů vpřed, 3 rychlostní stupně vzad		
15	Způsob řazení		-	Kombinace selektivního a konstantního převodu					
16	Cestovní rychlost	Vpřed (vysoká rychlost)	km/h	4.17	8.53	15	4.95	10.1	17.7
		Vpřed (střední rychlost)		-	-	-	2.74	5.61	9.8
		Vpřed (nízká rychlost)		0.74	1.51	2.65	0.74	1.51	2.65
		Zpětně		1.48	8.35	-	1.48	5.49	9.8
17	Otáčky vývodového hřídele / otáčky motoru		rpm	635, 1116, 623 (zpětný chod) / 3000					
18	Zvedací zařízení pracovního stroje	Režim řízení	-	Řízení polohy					
		Způsob instalace	-	Tříbodové připojení					

Poznámka: Tyto hlavní podmínky se mohou změnit bez předchozího upozornění.



# Příložená tabulka

## 2. Tabulka cestovní rychlosti

Pomocný převod	Hlavní přenos	Jednotka	ZX25c
Vysoká	Zpětně	km/h	8.35
	Vpřed 1		4.17
	Vpřed 2		8.53
	Vpřed 3		15
Nízká	Zpětně		1.48
	Vpřed 1		0.74
	Vpřed 2		1.51
	Vpřed 3		2.65

Pomocný převod	Hlavní převodovka	Jednotka	ZX25c
Vysoká	Zpětně	km/h	9.8
	Vpřed 1		4.95
	Vpřed 2		10.1
	Vpřed 3		17.7
Střední	Zpětně		5.49
	Vpřed 1		2.74
	Vpřed 2		5.61
	Vpřed 3		9.8
Nízká	Zpětně		1.48
	Vpřed 1		0.74
	Vpřed 2		1.51
	Vpřed 3		2.65

Poznámka: Výše uvedená rychlost jízdy vychází ze jmenovitých otáček motoru.

## 3. Parametry vývodové hřídele (PTO)

-	-	ZX25c
Otáčky vývodového hřídele (otáčky za minutu)	Otáčení vpřed 1	635
	Otáčení vpřed 2	1116
	Zpětná rotace	623

Poznámka: Výše uvedené otáčky jsou založeny na jmenovitých otáčkách motoru.

# Příložená tabulka

## Seznam hlavních opotřebitelných dílů

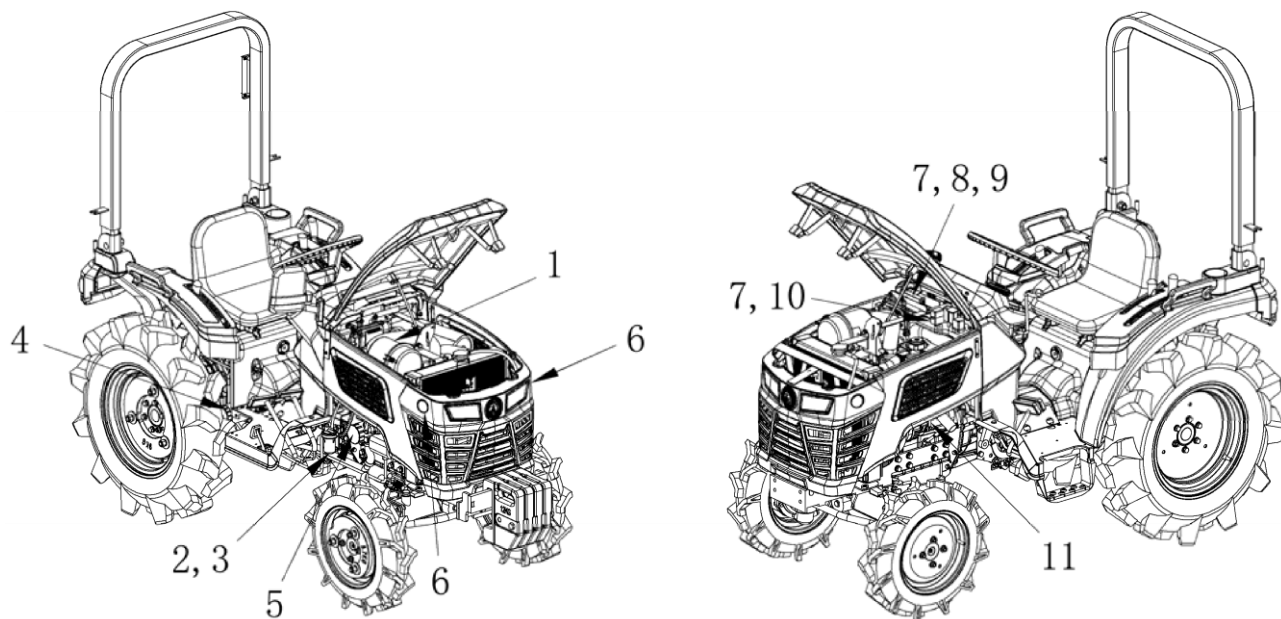

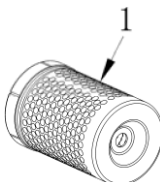
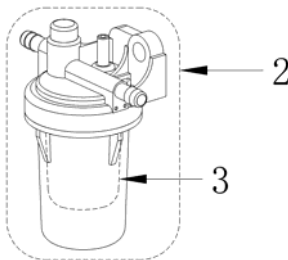
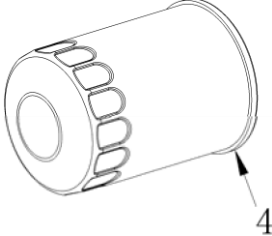
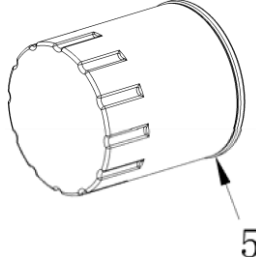
SN	Číslo výkresu dílu	Název dílu	Vzhled	Poznámka
1	299000255	Vložka vzduchového filtru		
2	602071198	Palivový filtr		
3	299000257	Vložka palivového filtru		
4	203001018	Filtr hydraulického oleje		
5	230000140	Olejový filtr		

# Příložená tabulka

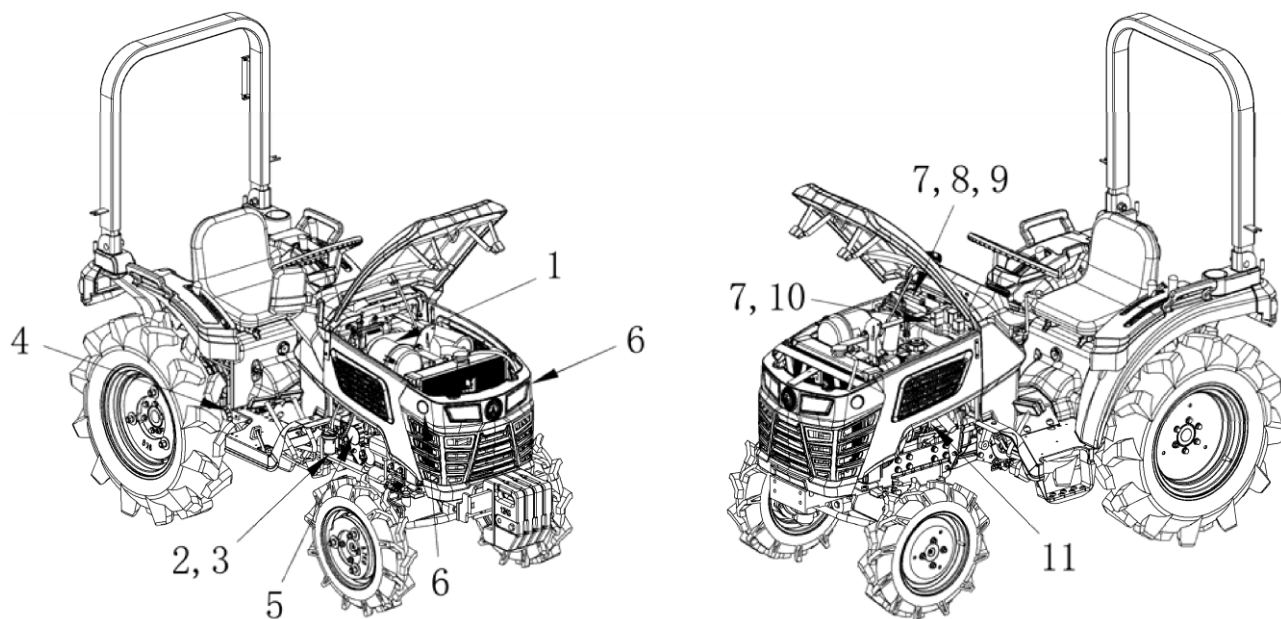

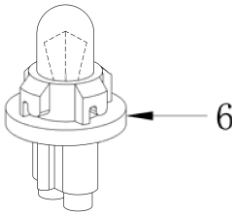
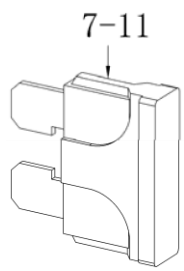
SN	Číslo výkresu dílu	Název dílu	Vzhled	Poznámka
6	212000358	Žárovka řídicího světla		
7	212000001	Pojistka 10 A		Doprovodné příslušenství (Brašna na nářadí)
8	212000152	Pojistka 20 A		
9	212000003	Pojistka 30 A		
10	212000137	Pojistka 40 A		
11	212000248	Pojistka 80 A		

# Příložená tabulka

## Seznam standardního příslušenství

SN	Číslo výkresu	Název	Množství/sada	Poznámka
1	208170455	Zvedací tyč	2	Dřevěná krabička
2	208170458	Horní ovládací rameno	1	
3	216000136	Sestava koncové tyče	2	
4	216000137	Svařenec spodního táhla	2	
5	601030132	Tovární certifikát	1	Brašna na nářadí
6	601030133	Certifikát se třemi zárukami	1	
7	219000527	Návod k obsluze traktoru	1	
8	205000360	Spodní hřídel spojovacího čepu	2	
9	201021925	Upevňovací deska závěsu koncové tyče	2	
10	207020021	Objímka závěsu koncové tyče	2	
11	205020058	Hřídel závěsu koncové tyče	1	
12	212000001	Pojistka 10 A	1	
13	212000152	Pojistka 20 A	1	
14	212000003	Pojistka 30 A	1	
15	212000137	Pojistka 40 A	1	
16	212000248	Pojistka 80 A	1	
17	503030006	Podložky 16	6	
18	505030109	Kolíková hřídel B16×55	6	
19	505030102	Kolíková hřídel B18×100×10×86	1	
20	505120012	Čep pojistného kroužku 10×45	3	
21	505070011	Závěrný kolík 4×32	8	
22	505080011	Pružinová podložka 16	2	
23	501080002	Šestihranná matice s drážkou typu 2 M16×1,5	2	
24	500080069	Kombinace šroubu a pružné podložky M12×45	4	
25	219000002	Křížový šroubovák (PH2)	1	
26	219000528	Otevřený klíč (17-19)	1	
27	219000004	Otevřený klíč (12-14)	1	
28	219000005	Otevřený klíč (13-16)	1	
29	219000007	Otevřený klíč (8-10)	1	

# Příložená tabulka

## Seznam instalovatelných pracovních strojů



**Pozor**

- Při instalaci pracovního stroje umístěného vzadu zajistěte a nainstalujte protizávaží, aby zatížení řídicích (předních) kol dosáhlo 20 % celkové hmotnosti.
- Nepoužívejte pracovní stroj, který nezajišťuje zatížení řídicího kola (předního kola) více než 20 % celkové hmotnosti, i když je traktor vybaven maximální protiváhou.
- Při použití pracovního stroje umístěného vpředu nainstalujte na zadní část traktoru další pracovní stroj nebo vhodné protizávaží, abyste zlepšili stabilitu. (Podrobné informace získáte u prodejce)

SN	Název pracovního stroje	Účel
1	Plečka v sadu	K pletí a zprůchodnění cesty v sadu
2	Suchý polní příkop	Pro hloubení příkopů na suchých polích, v sadech, sklenících a dalších oblastech.
3	Rotační kypřič/kultivátor	K rozbíjení půdy, vyrovnávání povrchu půdy po orbě a k sekání kořenového strniště, které se nachází pod povrchem půdy.
4	Rozmetadlo hnojiv	Pro účinné a efektivní rozmetání hnojiva na velké ploše.
5	Přívěs	Pro přepravu v sadech, na zemědělských pozemcích, ve sklenících a dalších oblastech.
6	Sklízeč brambor	Pro mechanizovanou sklizeň brambor
7	Sázecí stroj na zeleninu	Pro mechanizovaný výsev zeleniny
8	Sázecí pšenice	Pro mechanizovaný výsev pšenice
9	Postřikovač pesticidů	K postřiku ovocných stromů v sadech pesticidy
10	Odstraňovač sněhu	Pro odklizení sněhu pomocí válcovacího kartáče, který výrazně zvyšuje účinnost odklizení sněhu.



**TAUROS**

**Tauros s.r.o.**

Nivnická 2875, 688 01 Uherský Brod 1

Objednávky: [info@tauros.tech](mailto:info@tauros.tech)

Prodej: [vystrcil@tauros.tech](mailto:vystrcil@tauros.tech)

Servis: [jancar@tauros.tech](mailto:jancar@tauros.tech)

**Tauros s.r.o., český výrobce a prodejce zemědělské a komunální  
techniky**



**[www.tauros.tech](http://www.tauros.tech)**